

# Dell™ Vostro™ 1510 Servis El Kitabı

[Sorun Giderme](#)

[Bilgisayarınızın İçinde Çalışmaya Başlamadan Önce](#)

[Sabit Sürücü](#)

[Kablosuz Yerel Ağ \(WLAN\) Kartı](#)

[Fan](#)

[İşlemci Termal Soğutma Aksamı](#)

[İşlemci Modülü](#)

[Bellek](#)

[Menteşe Kapağı](#)

[Klavye](#)

[Güç Düğmesi ve Multimedya Düğmesi Dokunmatik Yüzeyleri](#)

[Ekran](#)

[Avuç İçi Dayanağı](#)

[Parmak İzi Okuyucusu](#)

[Bluetooth Kablosuz Teknolojisi Bulunan Dahili Kart](#)

[Optik Sürücü](#)

[Sistem Kartı](#)

[Hoparlör Birimi](#)

[USB Ek Kart](#)

[Pil Mandalı Düzeneği](#)

[Düğme pil](#)

[BIOS'u Sıfırlama](#)

Model PP36L

## Notlar, Dikkat Edilecek Noktalar ve Uyarılar



**NOT:** Bu metinde kullanılan ticari markalar:



**DİKKAT:** BİLDİRİM, ya donanımda olası hasarı ya da veri kaybını belirtir ve size, bu sorunu nasıl önleyeceğinizi anlatır.



**UYARI:** UYARI, olası maddi hasar, kişisel yaralanma veya ölüm tehlikesi anlamına gelir.

Bir DELL™ n Serisi bilgisayar satın aldıysanız, bu belgede yer alan Microsoft® Windows® işletim sistemi başvuruları geçerli değildir.

**Bu belgedeki bilgiler önceden bildirilmeksizin değiştirilebilir.**

© 2008 Dell Inc. Tüm hakları saklıdır.

Dell Inc.'in yazılı izni olmadan herhangi bir şekilde çoğaltılması kesinlikle yasaktır.

Bu metinde kullanılan ticari markalar: *Dell*, *DELL* logosu ve *Vostro*; Dell Inc. kuruluşunun, *Microsoft*, *Windows*, *Windows Vista* ve *Windows* başlat düğmesi logosu ise ABD ve/veya diğer ülkelerde Microsoft Corporation'ın ticari markaları veya tescilli markalarıdır. *Bluetooth*, Bluetooth SIG Inc.'in tescilli ticari markasıdır.

Bu belgede, marka ve adların sahiplerine ya da ürünlerine atıfta bulunmak için başka ticari marka ve ticari adlar kullanılabilir. Dell Inc. kendine ait olanların dışındaki ticari markalar ve ticari isimlerle ilgili hiçbir mülkiyet hakkı olmadığını beyan eder.

Eylül 2009 Rev. A01

# Sorun Giderme

## Dell™ Vostro™ 1510 Servis El Kitabı

- [Sorun Giderme İpuçları](#)
- [Sorunları Çözme](#)
- [Dell Teknik Güncelleştirme Servisi](#)
- [Dell Destek Yardımcı Programı](#)

## Sorun Giderme İpuçları

### Tanılama Işıkları



**UYARI:** Bu bölümdeki yordamlardan herhangi birine başlamadan önce bilgisayarınızla birlikte verilen güvenlik yönergelerine uyun.













Bilgisayarınızda klavyenin üst tarafında üç klavye durum ışığı vardır. Normal çalışma sırasında klavye durum ışığı Num Lock, Caps Lock ve Scroll Lock özelliklerinin geçerli durumunu görüntüler (*açık* veya *kapalı*). Bilgisayar hatasız bir şekilde başlamışsa ışıklar önce yanıp söner, sonra tamamen söner. Ancak bilgisayar düzgün çalışmıyorsa, ışıkların durumu sorunu anlamanıza yardımcı olabilir.

**NOT:** Bilgisayar POST işlemini tamamladıktan sonra, Num Lock ışığı (BIOS ayarlarınıza bağlı olarak) yanar halde kalabilir. Sistem kurulum programını kullanma konusunda daha fazla bilgi için, bilgisayarınızdaki veya [support.dell.com](http://support.dell.com) adresindeki *Dell™ Teknoloji Kılavuzuna* bakın.

### POST İşlemi Sırasında Tanılama Işığı Kodları

Bilgisayarınızdaki bir sorunu gidermek için klavye durum ışıklarına sırayla, soldan sağa doğru bakın (Num Lock, Caps Lock ve sonra Scroll Lock). Bilgisayar düzgün çalışmıyorsa ışıklar tek tek *Açık* ● , *Kapalı* ○ veya *Yanıp Sönüyor* \* durumundadır.

Işık Deseni	Sorunun Tanımı	Önerilen Çözüm
	Bellek modülü algılanmadı.	<ul style="list-style-type: none"><li>İki veya daha fazla bellek modülü takılıysa, modülleri çıkarın (bkz. <a href="#">Bellek Modülünü Çıkarma</a>), sonra tek bir modülü takın (bkz. <a href="#">Bellek Modülünü Yerine Takma</a>) ve bilgisayarı yeniden başlatın. Bilgisayar normal olarak başlatılırsa her defasında bir tane olmak üzere, arızalı modülü bulana veya bütün modülleri sorunsuz takana kadar ek bellek modüllerini takmaya devam edin.</li><li>Varsa, aynı türde çalışan bir bellek modülünü bilgisayarınıza takın (bkz. <a href="#">Bellek</a>).</li><li>Sorun devam ederse, Dell Destek'e başvurun.</li></ul>
	Bellek modülleri algılandı, ancak bir bellek hatası oluştu.	<ul style="list-style-type: none"><li>İki veya daha fazla bellek modülü takılıysa, modülleri çıkarın (bkz. <a href="#">Bellek Modülünü Çıkarma</a>), sonra tek bir modülü takın (bkz. <a href="#">Bellek Modülünü Yerine Takma</a>) ve bilgisayarı yeniden başlatın. Bilgisayar normal olarak başlatılırsa her defasında bir tane olmak üzere, arızalı modülü bulana veya bütün modülleri sorunsuz takana kadar ek bellek modüllerini takmaya devam edin.</li><li>Varsa, aynı türde çalışan bir bellek modülünü bilgisayarınıza takın (bkz. <a href="#">Bellek</a>).</li><li>Sorun devam ederse, Dell Destek'e başvurun.</li></ul>
	Bir işlemci hatası oluşmuş	<ul style="list-style-type: none"><li>İşlemciyi yeniden başlatın (bkz. <a href="#">İşlemci Modülünü Çıkarma</a>).</li><li>Sorun devam ederse, Dell Destek'e başvurun.</li></ul>

	olabilir.	
  	Bir grafik kartı/görüntü hatası oluşmuş olabilir.	<ul style="list-style-type: none"><li>• Takılı grafik kartlarını çıkarıp tekrar takın.</li><li>• Bilgisayarınıza, varsa, çalışan bir grafik kartı takın.</li><li>• Sorun devam ederse, Dell Destek'e başvurun.</li></ul>
  	Bir LCD hatası oluşmuş olabilir.	<ul style="list-style-type: none"><li>• LCD kablosunu çıkarıp tekrar takın (bkz. <a href="#">Ekran Birimini Çıkarma</a>).</li><li>• Sorun devam ederse, Dell Destek'e başvurun.</li></ul>
  	Bir klavye hatası oluşmuş olabilir.	<ul style="list-style-type: none"><li>• Klavyeyi çıkarıp yeniden takın (bkz. <a href="#">Klavyeyi Çıkarma</a>).</li><li>• Varsa, harici bir klavye bağlayın.</li><li>• Sorun devam ederse, Dell Destek'e başvurun.</li></ul>
  	Bir USB denetleyici hatası oluşmuş olabilir.	<ul style="list-style-type: none"><li>• USB aygıtlarını çıkarın.</li><li>• Sorun devam ederse, Dell Destek'e başvurun.</li></ul>

## Donanım Sorun Giderici

İşletim sistemi kurulumu sırasında bir aygıt algılanamazsa veya algılandığı halde, yanlış yapılandırılırsa, uyumsuzluğu çözmek için Donanım Sorun Giderici'yi kullanabilirsiniz.

Windows XP:

1. **Başlat® Yardım ve Destek**'i tıklatın.
2. Arama alanına `hardware troubleshooter` (donanım sorunu giderme) yazın ve aramayı başlatmak için <Enter> tuşuna basın.
3. **Sorun Çözme** bölümünde **Donanım Sorunu Giderici**'yi tıklatın.
4. **Donanım Sorun Giderici** listesinde, sorunu en iyi şekilde tanımlayan seçeneği belirleyin ve kalan sorun giderme adımlarını izlemek için **İleri**'yi tıklatın.

Windows Vista®:

1. Windows Vista başlat düğmesini  ve **Yardım ve Destek**'i tıklatın.
2. Ara alanına `hardware troubleshooter` (donanım sorun gidericisi) yazın ve aramayı başlatmak için <Enter> tuşuna basın.
3. Arama sonuçlarında sorunu en iyi şekilde tanımlayan seçeneği belirleyin ve kalan sorun giderme adımlarını izleyin.

## Dell Diagnostics programı





**UYARI:** Bu bölümdeki yordamlardan herhangi birine başlamadan önce bilgisayarınızla birlikte verilen güvenlik yönergelerine uyun.

## Dell Teşhislerini Kullanma Zamanı

Bilgisayarınızla ilgili bir sorun yaşarsanız, yardım için Dell'e başvurmadan önce [Sorunları Çözme](#) bölümündeki gerekli kontrolleri yapın ve Dell Diagnostics'i çalıştırın.

Sabit disk sürücünüzden veya bilgisayarınızla birlikte verilen *Drivers and Utilities* (Sürücüler ve Yardımcı Programlar) ortamından Dell Diagnostics programını başlatın.

 **NOT:** *Drivers and Utilities* ortamı isteğe bağlıdır ve bilgisayarınızla birlikte verilmeyebilir.

 **NOT:** Dell Diagnostics yalnızca Dell bilgisayarlarda çalışır.

## Dell Diagnostics Programını Sabit Sürücünüzden Başlatma

Dell Diagnostics'i çalıştırmadan önce, sistem kurulumuna girin ve bilgisayarınızın yapılandırma bilgilerini gözden geçirip, sınamak istediğiniz aygıtın sistem kurulum programında görüntülediğinden ve etkin durumda olduğundan emin olun. Sistem kurulum programını kullanma konusunda daha fazla bilgi için, bilgisayarınızdaki veya [support.dell.com](http://support.dell.com) adresindeki *Dell™ Teknoloji Kılavuzuna* bakın.

Dell Diagnostics programı sabit disk sürücünüzde ayrı bir tanılama yardımcı programı bölümündedir.

 **NOT:** Bilgisayar bir yerleştirme aygıtına bağlı (yerleştirilmiş) ise, oradan çıkartın. Yönergeler için yerleştirme aygıtınızla birlikte verilen belgelere bakın.

 **NOT:** Bilgisayarınız bir ekran resmi görüntülemiyorsa, Dell Destek'e başvurun.

1. Bilgisayarın sorunsuz şekilde çalışan bir elektrik prizine bağlı olduğundan emin olun.
2. <Fn> tuşunu veya sessiz düğmesini basılı tutup, ardından bilgisayarınızı açın.

 **NOT:** İsterseniz, tanılama yardımcı programı bölümünü önyüklemek ve Dell Diagnostics'i çalıştırmak için bilgisayar başlarken bir defalık önyükleme menüsünden **Diagnostics**'i seçebilirsiniz.

Bilgisayar; sistem kartınız, klavyeniz, ekranınız, belleğiniz, sabit disk sürücünüz, vb. ile ilgili bir dizi başlangıç sınaması yapan Önyükleme Öncesi Sistem Değerlendirmesi (PSA) programını çalıştırır.

- o Değerlendirme sırasında ortaya çıkan soruları yanıtlayın.
- o Önyükleme Öncesi Sistem Değerlendirmesi sırasında hata algılanırsa, hata kodlarını yazın ve Dell Destek ile bağlantı kurun.
- o Önyükleme Öncesi Sistem Değerlendirmesi başarılı bir şekilde tamamlanırsa, şu ileti görünür: "Booting Dell Diagnostic Utility Partition. Press any key to continue." (Dell Tanılama Yardımcı Programı Bölümü önyükleniyor. Devam etmek için herhangi bir tuşa basın.)

 **NOT:** Hiçbir tanılama yardımcı programı bölümü bulunamadığını belirten bir ileti görürseniz, *Drivers and Utilities* ortamından Dell Diagnostics programını başlatın (bkz. [Dell Diagnostics Programını Drivers and Utilities CD'sinden Başlatma](#)).

3. Dell Diagnostics'i sabit disk sürücünüzdeki tanılama yardımcı programı bölümünden başlatmak için herhangi bir tuşa basın.
4. **Test System** (Sistemi Sına) öğesini seçmek için <Sekme> tuşuna basın, ardından <Enter> tuşuna basın.

 **NOT:** Bilgisayarınızda eksiksiz bir sınamaya gerçekleştirmek için, **Test System** (Sistemi Sına) seçeneğini işaretlemeniz önerilir. **Test Memory** (Belleği Sına) öğesini seçmek, 30 dakika veya daha fazla süren genişletilmiş bellek testini başlatır. Sınama tamamlandığında, sınamaya sonuçlarını bir yere not edin ve önceki menüye dönmek için herhangi bir tuşa basın.

5. Dell Diagnostics Main Menu'de (Ana Menü), çalıştırmak istediğiniz sınamayı seçmek için dokunmatik yüzey/fare ile sol fare düğmesini tıklatın ya da <Tab> tuşuna ve sonra <Enter> tuşuna basın (bkz. [Dell Diagnostics Ana Menüsü](#)).

 **NOT:** Bütün hata kodlarını ve sorun açıklamalarını ekranda gördükleri şekliyle not alın ve ekrandaki yönergeleri izleyin.

6. Bütün sınamalar tamamlandıktan sonra sınama penceresini kapatıp Dell Diagnostics Ana Menüüne dönün.
7. Dell Diagnostics'ten çıkmak için Main Menu (Ana Menü) penceresini kapatın ve bilgisayarınızı yeniden başlatın.

 **NOT:** Hiçbir tanılama yardımcı programı bölümü bulunmadığını belirten bir ileti görürseniz, *Drivers and Utilities* ortamından Dell Diagnostics programını başlatın (bkz. [Dell Diagnostics Programını Drivers and Utilities CD'sinden Başlatma](#)).

## Dell Diagnostics Programını Drivers and Utilities CD'sinden Başlatma

Dell Diagnostics'i çalıştırmadan önce, sistem kurulumuna girin ve bilgisayarınızın yapılandırma bilgilerini gözden geçirip, sınamak istediğiniz aygıtın sistem kurulum programında görüntülediğinden ve etkin durumda olduğundan emin olun. Sistem kurulum programını kullanma konusunda daha fazla bilgi için, bilgisayarınızdaki veya [support.dell.com](http://support.dell.com) adresindeki *Dell™ Teknoloji Kılavuzuna* bakın.

1. *Drivers and Utilities* ortamını optik sürücüye takın.
2. Bilgisayarınızı yeniden başlatın.
3. DELL logosu görüldüğünde hemen <F12> tuşuna basın.

 **NOT:** Tuş uzun süre basılı tutulduğunda klavye hatasına yol açabilir. Olası klavye hatalarını önlemek üzere Boot Device (Önyükleme Aygıtı) Menüsü görünene kadar <F12> tuşunu eşit aralıklarla basıp bırakın.

Çok uzun süre bekler ve işletim sistemi logosunu görürseniz, Microsoft Windows masaüstü görünene kadar beklemeye devam edin ve sonra bilgisayarınızı kapatıp yeniden deneyin.

4. Önyükleme aygıtı listesi görüldüğünde, yukarı veya aşağı ok tuşlarını kullanarak **CD/DVD/CD-RW Sürücüsünü** vurgulayıp <Enter> tuşuna basın.

 **NOT:** Bir defalık önyükleme menüsünü kullanmak önyükleme sırasını yalnızca geçerli önyükleme işlemi için değiştirir. Yeniden başlatma sırasında, bilgisayar sistem kurulumunda belirtilen önyükleme sırasına göre önyüklenir.

5. CD/DVD'den başlatmak istediğinizi onaylamak için herhangi bir tuşa basın.

Çok uzun süre bekler ve işletim sistemi logosunu görürseniz, Microsoft Windows masaüstü görünene kadar beklemeye devam edin ve sonra bilgisayarınızı kapatıp yeniden deneyin.

6. **32 Bit Dell Diagnostics'i çalıştırmak için** 1 yazın.
7. **Dell Diagnostics Menüsünde, Dell 32-bit Diagnostics for Resource CD (graphical user interface)** (Kaynak CD için Dell 32 bit Diagnostics (grafik kullanıcı arabirimi)) öğesini seçmek için 1 yazın.
8. **Test System** (Sistemi Sına) öğesini seçmek için <Sekme> tuşuna basın, ardından <Enter> tuşuna basın.

 **NOT:** Bilgisayarınızda eksiksiz bir sınama gerçekleştirmek için, **Test System** (Sistemi Sına) seçeneğini işaretlemeniz önerilir. **Test Memory** (Belleği Sına) öğesini seçmek, 30 dakika veya daha fazla süren genişletilmiş bellek testini başlatır. Sınama tamamlandığında, sınama sonuçlarını bir yere not edin ve önceki menüye dönmek için herhangi bir tuşa basın.

9. Dell Diagnostics Main Menu'de (Ana Menü), çalıştırmak istediğiniz sınamayı seçmek için sol fare düğmesini tıklatın ya da <Tab> tuşuna ve sonra <Enter> tuşuna basın (bkz. [Dell Diagnostics Ana Menüsü](#)).

 **NOT:** Bütün hata kodlarını ve sorun açıklamalarını ekranda gördükleri şekliyle not alın ve ekrandaki yönergeleri izleyin.

10. Bütün sınamalar tamamlandıktan sonra sınama penceresini kapatıp Dell Diagnostics Ana Menüüne dönün.

11. Dell Diagnostics'ten çıkmak için Main Menu (Ana Menü) penceresini kapatın ve bilgisayarınızı yeniden başlatın.
12. *Drivers and Utilities* ortamını optik sürücüden çıkarın.

## Dell Diagnostics Ana Menüsü

Dell Diagnostics yüklendikten sonra şu menü görünür:

Seçenek	İşlev
Test Memory (Belleği Sına)	Bağımsız bellek sınavasını çalıştır
Test System (Sistemi Sına)	Sistem tanılmasını çalıştır
Exit (Çıkış)	Diagnostics'ten çık

Çalıştırmak istediğiniz sınamayı seçmek için <Sekme> tuşuna ve ardından <Enter> tuşuna basın.

 **NOT:** Bilgisayarınızda eksiksiz bir sınama gerçekleştirmek için, **Test System** (Sistemi Sına) seçeneğini işaretlemeniz önerilir. **Test Memory** (Belleği Sına) öğesini seçmek, 30 dakika veya daha fazla süren genişletilmiş bellek testini başlatır. Sınama tamamlandığında, sınama sonuçlarını bir yere not edin ve bu menüye dönmek için herhangi bir tuşa basın.

**Test System** (Sistemi Sına) seçildikten sonra, şu menü görünür:

Seçenek	İşlev
Express Test (Hızlı Sınama)	Sistemdeki aygıtların hızlı şekilde sınavasını yapar. Bu işlem 10-20 dakika sürebilir. <b>NOT:</b> Express Test (Hızlı Sınama), herhangi bir işlem yapmanızı gerektirmez. Sorunu daha hızlı saptama olasılığını artırmak için önce Hızlı Sınama'yı çalıştırın.
Extended Test (Genişletilmiş Sınama)	Sistemdeki aygıtların tam bir sınavasını yapar. Bu yaklaşık bir saat veya daha fazla sürebilir. <b>NOT:</b> Extended Test (Genişletilmiş Sınama) belirli aralıklarla bazı sorulara yanıt vermenizi gerektirir.
Custom Test (Özel Sınama)	Belirli bir aygıtı sınamak veya uygulanacak sınama işlemlerini özelleştirmek için kullanılır.
Symptom Tree (Belirti Ağacı)	Bu seçenek sınamaları karşılaştığınız sorunun belirtisine göre seçmenize olanak verir. Bu seçenek en sık karşılaşılan belirtileri listeler.

 **NOT:** Bilgisyardaki aygıtların tam bir sınavasının yapılması için **Extended Test** (Genişletilmiş Sınama) seçeneğini belirlemeniz önerilir.

Sınama sırasında bir sorunla karşılaşırsa, sorunun hata kodunu ve açıklamasını içeren bir ileti görünür. Hata kodunu ve sorun açıklamasını not edin ve ekrandaki yönergeleri izleyin. Sorunu çözemezseniz, Dell Destek'e başvurun.

 **NOT:** Dell Destek ile temasa geçerken, Servis Etiketinizi yanınızda bulundurun. Bilgisayarınızın Service Tag (Servis Etiketi) numarası, her sınama ekranının en üstünde görünür.

Aşağıdaki sekmeler Custom Test (Özel Sınama) ya da Symptom Tree (Belirti Ağacı) seçeneğinden çalıştırılan sınamalar için ek bilgiler sunar:

Sekme	İşlev
Results	Sınama sonuçlarını ve karşılaşılan hata durumlarını görüntüler.

(Sonuçlar)	
Errors (Hatalar)	Karşılaşılan hata durumlarını, hata kodlarını ve sorun açıklamasını görüntüler.
Help (Yardım)	Sınamayı açıklar ve sınamaya çalıştırma gereksinimlerini belirtebilir.
Configuration (Yapılandırma)	Seçili aygıt için donanım yapılandırmasını görüntüler. Dell Diagnostics programı, tüm aygıtların yapılandırma bilgilerini Sistem Kurulumundan, bellekten ve çeşitli iç sınamalardan alır ve bilgileri ekranın sol bölümündeki aygıt listesinde görüntüler. <b>NOT:</b> Aygıt listesi, bilgisayarınızda takılı tüm bileşenlerin veya bilgisayarınıza bağlanmış tüm aygıtların adlarını görüntüleyebilir.
Parameters (Parametreler)	Olanaklıysa sınamaya ayarlarını değiştirerek sınamayı kişiselleştirmenizi sağlar.

## Hata Mesajları

 **UYARI:** Bu bölümdeki yordamlardan herhangi birine başlamadan önce bilgisayarınızla birlikte verilen güvenlik yönergelerine uyun.

Hata mesajı listelenmiyorsa, işletim sisteminin veya mesaj görüldüğünde çalışmakta olan programın belgelerine bakın.

**Dosya adı şu karakterlerden herhangi birini içeremez: \ / : \* ? " < > | —** Dosya adlarında bu karakterleri kullanmayın.

**Gerekli bir .DLL dosyası bulunamadı** — Açmaya çalıştığınız programın temel bir dosyası eksik. Programı kaldırmak ve yeniden yüklemek için:

*Windows XP:*

1. **Başlat® Denetim Masası® Programları Ekle veya Kaldır® Programlar ve Özellikler**'i tıklayın.
2. Kaldırmak istediğiniz programı seçin.
3. **Kaldır**'i tıklayın.
4. Yükleme yönergeleri için program belgelerine bakın.

*Windows Vista:*

1. **Başlat**  **Denetim Masası® Programlar® Programlar ve Özellikler**.
2. Kaldırmak istediğiniz programı seçin.
3. **Kaldır**'i tıklayın.
4. Yükleme yönergeleri için program belgelerine bakın.

**sürücü harfine:\ erişilmiyor. Aygıt hazır değil** — Sürücü diski okuyamıyor. Sürücüye bir disk yerleştirin ve yeniden deneyin.

**Önyüklenbilir ortam yerleştirin** — Önyüklenbilir disket, CD veya DVD yerleştirin.

**Sistem dışı disk hatası** — Disketi disket sürücüsünden çıkarın ve bilgisayarınızı yeniden başlatın.

**Yeterince bellek veya kaynak yok. Bazı programları kapatın ve yeniden deneyin** — Tüm programları kapatın ve kullanmak istediğiniz programı açın. Bazı durumlarda bilgisayar kaynaklarını geri yüklemek için bilgisayarınızı yeniden başlatmanız gerekebilir. Böyle bir durumda, önce kullanmak istediğiniz programı çalıştırın.

**İşletim sistemi bulunamadı** — Dell Destek ile temasa geçin.

# Sorunları Çözme

Bilgisayarınızdaki sorunları giderirken aşağıdaki ipuçlarını dikkate alın:

- Sorun başlamadan önce bir parça eklediyseniz veya çıkardıysanız, ekleme yordamlarını gözden geçirin ve parçanın doğru takıldığından emin olun.
- Bir çevresel birim doğru çalışmıyorsa, aygıtın doğru bağlandığından emin olun.
- Ekranda bir hata mesajı görünürse, mesajı bütünüyle bir yere not edin. Bu mesaj destek personelinin sorun veya sorunları tanımlamasına ve gidermesine yardımcı olabilir.
- Programda bir hata mesajı oluşursa, programın belgelerine bakın.



**NOT:** Bu belgedeki yordamlar Windows varsayılan görünümü için yazılmıştır, bu nedenle Dell bilgisayarınızı Windows Klasik görünümüne ayarladığınızda bunlar geçerli olmayabilir.

## Pil Sorunları



**UYARI:** Yeni bir pil yanlış takılırsa patlama tehlikesi vardır. Pili yalnızca üretici tarafından önerilen tipte ya da dengi ile değiştirin. Kullanılan pilleri üreticinin yönergelerine uygun olarak atın.



**UYARI:** Bu bölümdeki yordamlardan herhangi birine başlamadan önce bilgisayarınızla birlikte verilen güvenlik yönergelerine uyun.

## Sürücü Sorunları



**UYARI:** Bu bölümdeki yordamlardan herhangi birine başlamadan önce bilgisayarınızla birlikte verilen güvenlik yönergelerine uyun.

### Microsoft® Windows® 'un sürücüyü tanıdığından emin olun —

*Windows XP:*

- **Başlat'**ı ve sonra **Bilgisayarım'**ı tıklatın.

*Windows Vista:*

- **Başlat'**ı  ve ardından **Bilgisayar'**ı tıklatın.

Sürücü listelenmemişse, virüsleri denetlemek ve kaldırmak için virüslerden korunma yazılımınızla tam bir tarama yapın. Bazen virüsler Windows'un sürücüyü tanımasını engelleyebilir.

### Sürücüyü sına —

- Orijinal diskin bozuk olma olasılığını ortadan kaldırmak için başka bir disk yerleştirin.
- Önyüklenebilir bir disket takın ve bilgisayarı yeniden başlatın.

**Sürücü veya diski temizleme** — Bilgisayarınızı temizleme ile ilgili bilgi için bilgisayarınızdaki veya [support.dell.com](http://support.dell.com) adresindeki *Dell™ Teknoloji Kılavuzuna* bakın.

### Kablo bağlantılarını kontrol etme

**Donanım Sorun Gidericisi'ni çalıştırma** — Bkz. [Donanım Sorun Giderici](#).

**Dell Diagnostics programını çalıştırma** — Bkz. [Dell Diagnostics programı](#).

## Optik sürücü sorunları



 **NOT:** Yüksek hızlı optik sürücü titreşimi normaldir ve sese neden olabilir ve bu durum sürücüde veya ortamda bir hata olduğunu göstermez.

 **NOT:** Dünya çapında farklı bölgeler ve farklı disk formatları bulunduğundan, tüm DVD başlıkları tüm DVD sürücülerinde çalışmaz.

### Windows ses seviyesi denetimini ayarlama —

- Ekranınızın sağ alt köşesindeki hoparlör simgesini tıklatın.
- Sürgü çubuğunu tıklatıp yukarı sürükleyerek sesin açık olduğundan emin olun.
- İşaretli olan kutuları tıklatarak, sesin kapalı olmadığından emin olun.

Hoparlörleri ve subwoofer birimini denetleme — Bkz. [Ses ve Hoparlör Sorunları](#).

## Optik sürücüye yazma sorunları

**Diğer programları kapatın** — Optik sürücü yazma işlemi sırasında sürekli bir veri akışı almalıdır. Akış kesintiye uğrarsa, hata oluşur. Optik sürücüde yazmadan önce tüm programları kapatmayı deneyin.

**Diske yazmadan önce Windows'da bekleme modunu kapatma** — Güç seçeneklerini ayarlama konusunda bilgi için bilgisayarınızdaki veya [support.dell.com](#) adresindeki *Dell™ Teknoloji Kılavuzuna* bakın. Güç yönetimi modları ile ilgili bilgi için Windows Yardım ve Destek Merkezinde *bekleme* anahtar sözcüğünü de aratabilirsiniz.

## Sabit sürücü sorunları

### Check Disk programını çalıştırma —

*Windows XP:*

1. Başlat'ı ve adından **Bilgisayarım**'i tıklatın.
2. **Yerel Disk C:** ögesini sağ tıklatın.
3. **Özellikler® Araçlar® Şimdi Denetle**'yi tıklatın.
4. **Bozuk sektörleri tara ve kurtarmayı dene'yi ve ardından Başlat**'i tıklatın.

*Windows Vista:*

1. **Başlat**'i  ve ardından **Bilgisayarım**'i tıklatın.
2. **Yerel Disk C:** ögesini sağ tıklatın.
3. **Özellikler® Araçlar® Şimdi Denetle**'yi tıklatın.

**Kullanıcı Hesabı Denetimi** penceresi açılabilir. Bilgisayarda bir yöneticiyseniz, **Devam**'ı tıklatın; aksi takdirde istediğiniz eyleme devam etmek için yöneticinize başvurun.

4. Ekrandaki yönergeleri izleyin.

## IEEE 1394 Aygıtı Sorunları

 **UYARI:** Bu bölümdeki yordamlardan herhangi birine başlamadan önce bilgisayarınızla birlikte verilen güvenlik yönergelerine uyun.

 **NOT:** Bilgisayarınız sadece IEEE 1394a standardını destekler.

**IEEE 1394 aygıtı için kablunun aygıtı bilgisayardaki konektöre doğru bir şekilde takıldığından emin olun.**

**IEEE 1394 aygıtının sistem kurulumunda etkinleştirildiğinden emin olun** — Sistem kurulum programını kullanma konusunda daha fazla bilgi için, bilgisayarınızdaki veya [support.dell.com](#) adresindeki *Dell™ Teknoloji Kılavuzuna* bakın.

## IEEE 1394 aygıtının Windows tarafından tanındığından emin olun —

Windows XP:

1. **Başlat**'ı tıklatın ve **Denetim Masası**'nı tıklatın.
2. **Kategori Seçin** öğesinin altında **Performans ve Bakım® Sistem® Sistem Özellikleri® Donanım® Aygıt Yöneticisi** seçeneğini tıklatın.

Windows Vista:

1. **Başlat**  **Denetim Masası® Donanım ve Ses**'i tıklatın.
2. **Aygıt Yöneticisi**'ni tıklatın.

IEEE 1394 aygıtınız listelenmişse, Windows aygıtı tanır.

**Bir Dell IEEE 1394 aygıtıyla ilgili sorunlar yaşıyorsanız** — Dell Destek ile temasa geçin.

**Dell tarafından sağlanmamış bir IEEE 1394 aygıtıyla ilgili sorunlar yaşıyorsanız** — IEEE 1394 aygıtının üreticisine başvurun.

## Kilitlenmeler ve Yazılım Sorunları

 **UYARI:** Bu bölümdeki yordamlardan herhangi birine başlamadan önce bilgisayarınızla birlikte verilen güvenlik yönergelerine uyun.

### Bilgisayar açılmıyor

**Tanılama ışıklarını gözden geçirin** —

Bkz. [Güç Sorunları](#).

**Güç kablosunun bilgisayara ve elektrik prizine sıkıca takıldığından emin olun.**

### Bilgisayar yanıt vermiyor

 **DİKKAT:** İşletim sistemi yoluyla bir kapatma yapamazsanız veri kaybedebilirsiniz.

**Bilgisayarı kapatma** — Klavyenizdeki bir tuşa basarak veya farenizi hareket ettirerek bir yanıt alamıyorsanız, güç düğmesini en az 8 - 10 saniye basılı tutun (bilgisayar kapanana kadar) ve ardından bilgisayarınızı yeniden başlatın.

### Bir program yanıt vermiyor

**Programı sonlandırma** —

1. Görev Yöneticisi'ne erişmek için <Ctrl><ÜstKarakter><Esc> tuşlarına aynı anda basın.
2. **Uygulamalar** sekmesini tıklatın.
3. Yanıt vermeyen programı seçmek için tıklatın.
4. **Görevi Sonlandır**'i tıklatın.

### Bir program sürekli çöküyor

 **NOT:** Çoğu yazılım belgelerinde veya bir diskette, CD'de veya DVD'de yükleme yönergeleri içerir.

**Yazılım belgelerini denetleme** — Gerekirse programı kaldırıp yeniden yükleyin.

## Bir program Windows işletim sisteminin önceki bir sürümü için tasarlanmış

### Program Uyumluluk Sihirbazı'nı çalıştırın —

*Windows XP:*

Program Uyumluluk Sihirbazı, bir programı XP dışındaki işletim sistemi ortamlarında da çalışacak şekilde yapılandırır.

1. **Başlat® Tüm Programlar® Aksesuarlar® Program Uyumluluğu® İleri**'yi tıklatın
2. Ekrandaki yönergeleri izleyin.

*Windows Vista:*

Program Uyumluluk Sihirbazı, bir programı Windows Vista dışındaki işletim sistemi ortamlarında da çalışacak şekilde yapılandırır.

1. **Başlat**  **Denetim Masası® Programlar® Windows'un bu sürümü ile eski bir program kullan'**ı tıklatın.
2. Hoş geldiniz ekranında **İleri**'yi tıklatın.
3. Ekrandaki yönergeleri izleyin.

## Tamamı mavi bir ekran görünüyor

### Bilgisayarı kapatma —

Klavyenizdeki bir tuşa basarak veya farenizi hareket ettirerek bir yanıt alamıyorsanız, güç düğmesini en az 8 - 10 saniye basılı tutun (bilgisayar kapanana kadar) ve ardından bilgisayarınızı yeniden başlatın.

## Diğer yazılım sorunları

### Yazılım belgelerini denetleme veya sorun giderme bilgileri için yazılım üreticisine başvurma —

- Programın bilgisayarda yüklü işletim sistemi ile uyumluluğundan emin olun,.
- Bilgisayarınızın yazılımı çalıştırmak için en düşük donanım gereksinimlerini karşıladığından emin olun. Bilgi için yazılım belgelerine bakın.
- Programın yüklendiğinden ve uygun şekilde yapılandırıldığından emin olun.
- Aygıt sürücülerinin programla çakışmadığından emin olun.
- Gerekirse programı kaldırıp yeniden yükleyin.

### Dosyalarınızı hemen yedekleyin

### Sabit sürücü, disket, CD veya DVD'leri denetlemek için bir virüs tarama programı kullanın

### Açık dosya veya programları kaydedip kapatın ve bilgisayarınızı Başlat menüsünden kapatın

## Bellek Sorunları



**UYARI:** Bu bölümdeki yordamlardan herhangi birine başlamadan önce bilgisayarınızla birlikte verilen güvenlik yönergelerine uyun.

### Yetersiz bellek mesajı alırsanız —

- Açık dosyaları kaydedip kapatın ve kullanmadığınız açık programlardan çıkın ve sorunun giderilip giderilmediğine bakın.
- En az bellek gereksinimleri için yazılım belgelerine bakın. Gerekirse ek bellek yükleyin (bkz. [Bellek Modülünü Yerine Takma](#)).
- Bilgisayarınızın bellekle başarılı bir şekilde iletişim içinde olduğundan emin olmak için bellek modüllerini yeniden yerine

- yerleřtirin (bkz. [Bellek](#)).
- Dell Diagnostics programını alıřtırın (bkz. [Dell Diagnostics programı](#)).

### **Bellek sorunlarıyla karřılařırsanız —**

- Bilgisayarınızın bellekle bařarılı bir řekilde iletiřim iinde olduėundan emin olmak iin bellek modllerini yeniden yerine yerleřtirin (bkz. [Bellek](#)).
- Bellek kurulum kurallarına uyduėunuzdan emin olun (bkz. [Bellek Modln Yerine Takma](#)).
- Kullandıėınız belleėin bilgisayarınız tarafından desteklendiėinden emin olun. Bilgisayarınız tarafından desteklenen bellek tr ile ilgili bilgi iin bilgisayarınızda veya [support.dell.com](#) adresinde bulunan *Kurulum ve Hızlı Bařvuru Kılavuzuna* bakın.
- Dell Diagnostics programını alıřtırın (bkz. [Dell Diagnostics programı](#)).

## **G Sorunları**

 **UYARI: Bu blmdeki yordamlardan herhangi birine bařlamadan nce bilgisayarınızla birlikte verilen gvenlik ynergelerine uyun.**

**G iřiėi yeřilse ve bilgisayar yanıt vermiyorsa —** Bkz. [Tanılama Iřıkları](#).

**Iřık kapalıysa —** Bilgisayar kapalıdır veya elektrik almıyordur.

- G konektrn ıkırap bilgisayarın arkasındaki g konektrne ve elektrik prizine tekrar takın.
- Bilgisayarın doėru alıřtıėından emin olmak iin g ok ıkıřlı elektrik prizlerini, g uzatma kablolarını ve diėer g koruma aygıtlarını devre dıřı bırakın.
- Kullanılmakta olan tm ok ıkıřlı elektrik prizlerinin bir duvar prizine takıldıėından ve aık olduėundan emin olun.
- Elektrik prizine lamba gibi bařka bir cihaz takarak, prizin sorunsuz alıřtıėından emin olun.

**Giriřimi giderme —** Giriřimin bazı olası nedenleri ařaėıda belirtilmiřtir:

- G, klavye ve fare uzatma kabloları
- Aynı ok ıkıřlı elektrik prizine ok fazla aygıt baėlı
- Aynı elektrik prizine ok ıkıřlı elektrik prizleri baėlanmış

## **Ses ve Hoparlr Sorunları**

 **UYARI: Bu blmdeki yordamlardan herhangi birine bařlamadan nce bilgisayarınızla birlikte verilen gvenlik ynergelerine uyun.**

### **Hoparlrlerden ses gelmiyor**

 **NOT:** MP3 ve diėer ortam yrtclerindeki ses seviyesi denetimi Windows ayarını geersiz kılabilir. Her zaman ortam yrtclerinde sesin kısılmadıėından veya kapatılmadıėından emin olun.

**Windows ses seviyesi denetimini ayarlama —** Ekranınızın saė alt křesindeki hoparlr simgesini tıklatın veya ift tıklatın. Ses seviyesinin artırıldıėından ve sesin kısık olmadıėından emin olun.

**Kulaklıkları kulaklık konektrnden ıkarma —** Kulaklıklar bilgisayarın n panelindeki kulaklık konektrne baėlıyken hoparlrden gelen ses otomatik olarak devre dıřı bırakılır.

**Olası giriřimi giderme —** Giriřimi denetlemek zere yakındaki vantilatrleri, floresan iřıklarını veya halojen lambalarını kapatın.

**Donanım Sorun Gidericisi'ni alıřtırma —** Bkz. [Donanım Sorun Giderici](#).

## Kulaklıklardan ses gelmiyor

**Kulaklık kablo bağlantısını denetleme** — Kulaklık kablosunun kulaklık konektörüne sıkı bir şekilde takılmış olduğundan emin olun. [support.dell.com](https://support.dell.com) adresinden bilgisayarınızın *Kurulum ve Hızlı Başvuru Kılavuzuna* bakın.

**Windows ses seviyesi denetimini ayarlama** — Ekranınızın sağ alt köşesindeki hoparlör simgesini tıklatın veya çift tıklatın. Ses seviyesinin artırıldığından ve sesin kısık olmadığından emin olun.

## Video ve Ekran Sorunları

 **UYARI:** Bu bölümdeki yordamlardan herhangi birine başlamadan önce bilgisayarınızla birlikte verilen güvenlik yönergelerine uyun.

 **DİKKAT:** Bilgisayarınız PCI kartı takılı olarak verildiyse, ek grafik kartları takarken kartın çıkarılması gerekmez; ancak, kart sorun giderme uygulamaları için gereklidir. Kartı çıkarırsanız, güvenli bir yerde saklayın. Grafik kartınız hakkında bilgi için, [support.dell.com](https://support.dell.com) adresini ziyaret edin.

**Tanılama ışıklarını gözden geçirin** — Bkz. [Tanılama Işıkları](#).

**Ekran ayarlarını kontrol edin** — Bilgisayarınızda veya [support.dell.com](https://support.dell.com) adresinde bulunan *Dell™ Teknoloji Kılavuzuna* bakın.

### Windows ekran ayarlarını yapma —

*Windows XP:*

1. **Başlat® Denetim Masası® Görünüm ve Temalar'**ı tıklatın.
2. Değiştirmek istediğiniz alanı tıklatın veya **Ekran** simgesini tıklatın.
3. **Renk kalitesi** ve **Ekran çözünürlüğü** için farklı ayarlar deneyin.

*Windows Vista:*

1. **Başlat® Denetim Masası® Donanım ve Ses® Kişiselleştirme® Ekran Ayarları'**nı tıklatın.
2. Gerekirse **Çözünürlük** ve **Renk ayarları'**nı tıklatın.

## Ekranın sadece bir kısmı okunabiliyor

### Harici monitör bağlama —

1. Bilgisayarınızı kapatın ve bilgisayara harici bir monitör bağlayın.
2. Bilgisayarı ve monitörü açın ve monitör parlaklığını ve parlaklık ve kontrast denetimlerini ayarlayın.

Harici monitör çalışıyorsa, bilgisayar ekranı veya video denetleyicisi arızalı olabilir. Dell Destek ile temasa geçin.

## Dell Teknik Güncelleştirme Servisi

Dell Teknik Güncelleştirme servisi bilgisayarınız için yazılım ve donanım güncelleştirmelerini önceden e-posta yoluyla bildirilir. Servis ücretsizdir. İçerik, biçim ve bildirim alma sıklığı özelleştirilebilir.

Dell Teknik Güncelleştirme servisine kaydolmak için [support.dell.com/technicalupdate](https://support.dell.com/technicalupdate) adresine gidin.

## Dell Destek Yardımcı Programı

Dell Destek Yardımcı Programı bilgisayarınıza kurulmuştur ve görev çubuğundaki Dell Desteği  simgesinden veya **Başlat** düğmesinden çalıştırılabilir. Kendi kendine destek bilgileri, yazılım güncelleştirmeleri ve bilgi işlem ortamınızda durum taraması için bu destek yardımcı programını kullanın.

## Dell Destek Yardımcı Programına Erişme

Dell Destek Yardımcı Programına görev çubuğundaki simgeden  veya **Başlat** menüsünden erişin.

Dell Destek simgesi görev çubuğunuzda görünmüyorsa:

1. **Başlat® Tüm Programlar® Dell Desteği® Dell Destek Ayarları**'ni tıklatın.
2. **Simgeyi görev çubuğunda göster** seçeneğinin işaretli olduğundan emin olun.

 **NOT:** Dell Destek Yardımcı Programı **Başlat** menüsünde yoksa, **support.dell.com** adresine gidin ve yazılımı karşıdan yükleyin.

Dell Destek Yardımcı Programı bilgi işlem ortamınız için özelleştirilmiştir.

Görev çubuğundaki simge  bir defa tıklattığınızda, çift tıklattığınızda veya sağ tıklattığınızda farklı işlevler kazanır.

## Dell Support Simgesini Tıklatma

Aşağıdaki görevleri yapmak için simgeyi  tıklatın veya sağ tıklatın:

- Bilgi işlem ortamınızı denetleme.
- Dell Destek Yardımcı Programı ayarlarını görme.
- Dell Destek Yardımcı Programının yardım dosyasına erişme.
- Sık sorulan soruları görüntüleme.
- Dell Destek Yardımcı Programı hakkında daha fazla bilgi alma.
- Dell Destek Yardımcı Programını kapatma.

## Dell Destek Simgesini Çift Tıklatma

Elle bilgi işlem ortamınızı denetlemek, sık sorulan soruları görüntülemek, Dell Destek Yardımcı Programının yardım dosyasına erişmek ve Dell Destek ayarlarını görüntülemek için  simgesini çift tıklatın.

Dell Destek Yardımcı Programı hakkında daha fazla bilgi için, **Dell™ Support** ekranının üst kısmındaki soru işaretini (?) tıklatın.

---

[İçerik Sayfasına Dön](#)

# Bilgisayarınızın İçinde Çalışmaya Başlamadan Önce

## Dell™ Vostro™ 1510 Servis El Kitabı

• [Önerilen Araçlar](#)

• [Güvenliğiniz İçin Bilmeniz Gerekenler](#)

Bu belgede bilgisayarınızdaki bileşenlerin takılması ya da çıkarılması için yordamlar sunulur. Başka bir şekilde belirtilmediği sürece, her yordamda şunları yaptığınız varsayılır:

- [Bilgisayarınızın İçinde Çalışmaya Başlamadan Önce](#) ve bölümlerindeki adımları gerçekleştirme
- Bilgisayarınızla birlikte gelen güvenlik yönergelerini okuma.
- Bir bileşeni yerine takarken, orijinal parçayı (varsa) çıkarmış olma.

 **NOT:** Bilgisayarınızın ve bazı bileşenlerin rengi bu belgede gördüğünüzden farklı olabilir.





## Önerilen Araçlar

Bu belgedeki yordamlar için aşağıdaki araçlar gerekir:SS

- Küçük düz uçlu tornavida
- Phillips tornavida
- Küçük plastik çizici
- Flash BIOS güncelleştirmesi ([support.dell.com](http://support.dell.com) adresindeki Dell Destek web sitesine bakın)

## Güvenliğiniz İçin Bilmeniz Gerekenler

Bilgisayarınızı olası zararlardan korumak ve kendi kişisel güvenliğinizi sağlamak için aşağıdaki güvenlik ilkelerini kullanın.

-  **UYARI:** Bu bölümdeki yordamlardan herhangi birine başlamadan önce bilgisayarınızla birlikte verilen güvenlik yönergelerine uyun.
-  **UYARI:** Onarımların çoğu yalnızca yetkili servis teknisyenleri tarafından yapılabilir. Yalnızca ürün belgelerinizde izin verilen veya çevrimiçi ya da servis ve destek ekibi tarafından bildirilen sorun giderme ve basit onarım işlemlerini kendiniz gerçekleştirebilirsiniz. Dell tarafından yetkilendirilmemiş servislerden kaynaklanan zararlar garantinizin kapsamında değildir. Ürünle birlikte verilen güvenlik talimatlarını okuyun ve uygulayın.
-  **DİKKAT:** Elektrostatik boşalımı önlemek için, bir bilek topraklama kayışı kullanarak ya da boyanmamış metal yüzeylere (bilgisayarın arkasındaki konektör gibi) sık sık dokunarak kendinizi topraklayın.
-  **DİKKAT:** Bileşenleri ve kartları itina ile kullanın. Bileşenlere veya kartların üzerindeki temas noktalarına dokunmayın. Kartları uç kısmından veya metal montaj kenarından tutun. İşlemci gibi bileşenleri pinlerinden değil kenarlarından tutun.
-  **DİKKAT:** Bir kabloyu çıkarırken kablonun kendisini değil, kablo konektörünü ya da basınç önleyici halkasını tutup çekin. Kilit mandalları bulunan kablo konektörleri söz konusu olduğunda, konektörü açmak için kilit mandallarına içeri doğru bastırın. Kabloyu takarken konektöre ve/veya uçlarına zarar vermemek için konektörlerin doğru yönde ve hizada olduklarından emin olun.

1. Bilgisayar kapağının çizilmesini önlemek üzere çalışma yüzeyinin düz ve temiz olmasını sağlayın.

2. Bilgisayarınızı kapatın.

- Windows XP'de, **Başlat® Bilgisayarı Kapat® Kapat**'ı tıklatın.
- Windows Vista'da bilgisayarınızı kapatmak için, **Başlat** , ok  simgesi ve ardından **Kapat** 'ı tıklatın.

 **NOT:** Bilgisayarın kapalı olduğundan ve bir güç yönetimi modunda olmadığından emin olun. İşletim sistemini kullanarak bilgisayarınızı kapatamazsanız, güç düğmesini 4 saniye boyunca basılı tutun.

3. Bilgisayarınızı ve tüm bağılı aygıtları elektrik prizlerinden çıkarın.

 **DİKKAT:** Ağ kablosunu çıkarmak için, kabloyu önce bilgisayarınızdan, sonra da duvardaki ağ prizinden çekin.

4. Telefon veya ağ kablolarını bilgisayardan çıkarın.

5. ExpressCard yuvası ve 8-in-1 bellek kartı okuyucuda takılı olan tüm kartları çıkarın.

 **DİKKAT:** Sistem kartının zarar görmesini önlemeye yardımcı olmak için, bilgisayara bakım yapmadan önce pili pil yuvasından çıkarmanız gerekir.

 **NOT:** Bilgisayarın zarar görmesini önlemek için, yalnız bu modeldeki Dell bilgisayar için tasarlanmış olan pilleri kullanın. Başka Dell bilgisayarlar için tasarlanmış pilleri kullanmayın.

6. Bilgisayarı ters çevirin.

7. Pil kilidini kaydırarak açık konuma getirin.

8. Pil çıkarma mandalını kaydırarak açık konuma getirin. (Pili çıkarırken pil çıkarma mandalını açık konumda tutmanız gerekebilir.)

9. Pili yuvanın dışına kaydırın.

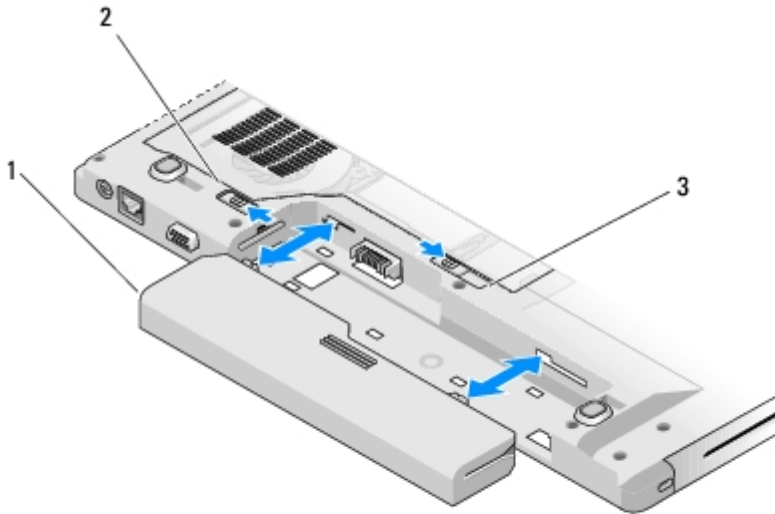

1	pil	2	pil kilidi
3	pil mandalı açma		

10. Bilgisayarın üst kenarını yukarı getirin, ekranı açın ve sistem kartını topraklamak için güç düğmesine basın.



---

[İçerik Sayfasına Dön](#)

# Sabit Sürücü

## Dell™ Vostro™ 1510 Servis El Kitabı

- [Sabit Sürücüyü Çıkarma](#)
- [Sabit Sürücüyü Yerine Takma](#)

**NOT:** Dell, kendi dışındaki kaynaklardan elde edilen sabit sürücüler için uygunluk garantisi vermez veya destek sağlamaz.

## Sabit Sürücüyü Çıkarma

- UYARI:** Bu bölümdeki yordamlardan herhangi birine başlamadan önce bilgisayarınızla birlikte verilen güvenlik yönergelerine uyun.
- UYARI:** Sabit sürücü sıcakken bilgisayardan çıkarırsanız sürücünün metal kutusuna dokunmayın.
- DİKKAT:** Veri kaybını önlemek için, sabit sürücüyü çıkarmadan önce bilgisayarınızı kapatın. Sabit sürücüyü bilgisayar açıkken veya Uyku modundayken çıkarmayın.
- DİKKAT:** Sabit sürücüler aşırı derecede naziktir. Sabit sürücüyü çok dikkatli tutun.

- [Bilgisayarınızın İçinde Çalışmaya Başlamadan Önce](#) bölümündeki talimatları izleyin ve pili çıkardığınızdan emin olun.
- Ekranı kapatın ve bilgisayarı ters çevirin.
- Sabit sürücü bölmesinin kapağını tutan iki M2.5 x 8 mm vidayı çıkarın.
- Kapağı çıkarın ve bir kenara koyun.

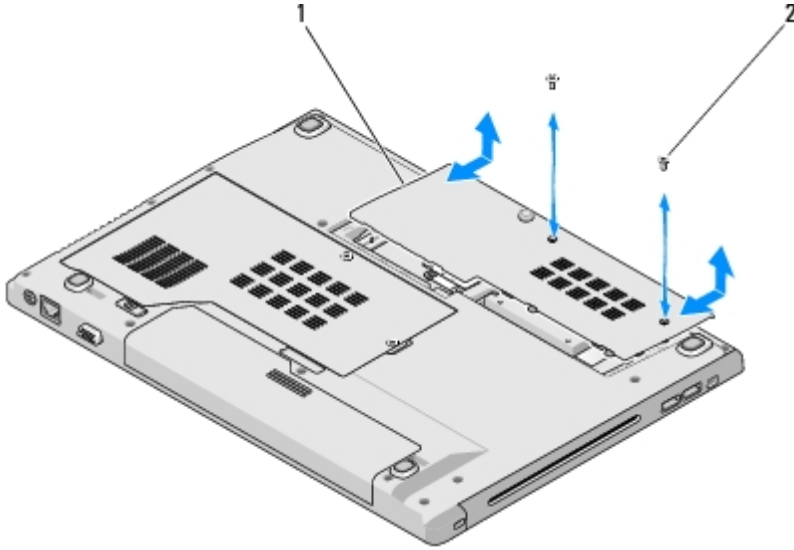

1	sabit sürücünün kapağı	2	M2.5 x 8 mm vidalar (2)
---	------------------------	---	-------------------------

- DİKKAT:** Sabit sürücü bilgisayarın dışındayken koruyucu, anti statik paketinde tutun.

- Sabit sürücüyü yerine tutturan üç vidayı çıkarın.

6. Sabit sürücüyü serbest bırakmak için plastik tırnağı çekin.
7. Sabit sürücüyü bilgisayardan çıkarın.
8. Sabit sürücüyü sürücü dirseğine tutturun iki vidayı çıkarın.
9. Sabit sürücüyü dirseğin dışına kaydırın.

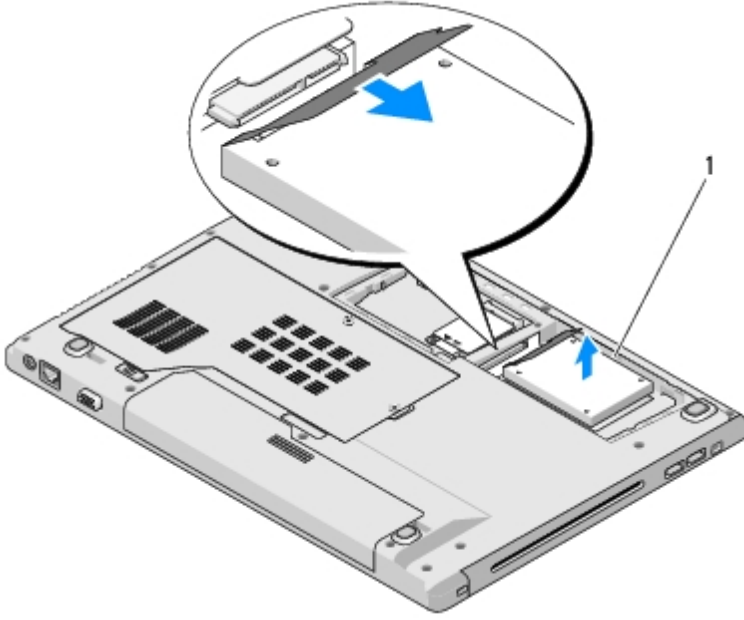

1 sabit sürücü

## Sabit Sürücüyü Yerine Takma

- UYARI:** Bu bölümdeki yordamlardan herhangi birine başlamadan önce bilgisayarınızla birlikte verilen güvenlik yönergelerine uyun.
- DİKKAT:** Sabit sürücüler aşırı derecede naziktir. Sabit sürücüyü çok dikkatli tutun.
- DİKKAT:** Sürücüyü yerine takarken sabit ve eşit şekilde itin. Çok fazla bastırırsanız konektöre zarar verebilirsiniz.

Bu yordamda, çıkarma işlemini yapmış olduğunuz varsayılmaktadır [Sabit Sürücüyü Çıkarma](#).

1. Tamamen dirseğe oturana dek, sabit sürücüyü sürücü konektörüne doğru kaydırın.
2. Sabit sürücü dirseğini sisteme geri takın.
3. Sabit sürücüyü yerine tutturun üç vidayı yerine takın.
4. Çentikleri hizalayarak sabit sürücünün kapağını yerine takın.
5. Kapağı tutturun iki M2.5 x 8 mm vidayı yerine takın.
6. Gerektiği takdirde, bilgisayarınızın işletim sistemini yükleyin. İşletim sistemini tekrar yükleme ile ilgili bilgi için [support.dell.com](http://support.dell.com) adresinden *bilgisayarınızın Kurulum ve Hızlı Başvuru Kılavuzuna* bakın.
7. Gerektiği biçimde, bilgisayarınızın sürücülerini ve yardımcı programlarını yükleyin. Sürücülerini ve yardımcı programları tekrar yükleme ile ilgili bilgi için [support.dell.com](http://support.dell.com) adresinden *bilgisayarınızın Kurulum ve Hızlı Başvuru Kılavuzuna* bakın.

[İçerik Sayfasına Dön](#)

# Kablosuz Yerel Ağ (WLAN) Kartı

Dell™ Vostro™ 1510 Servis El Kitabı

- [WLAN Kartını Çıkarma](#)
- [WLAN Kartını Yerine Takma](#)

**⚠ UYARI:** Bu bölümdeki yordamlardan herhangi birine başlamadan önce bilgisayarınızla birlikte verilen güvenlik yönergelerine uyun.

Bilgisayarınız WLAN kartlarını destekler. Bilgisayarınızla birlikte bir WLAN kartı sipariş ettiyseniz, kart zaten takılmıştır.

## WLAN Kartını Çıkarma

- [Bilgisayarınızın İçinde Çalışmaya Başlamadan Önce](#) bölümündeki yordamları izleyin.
- Bilgisayarı ters çevirin.
- Sabit sürücü bölmesinin kapağını çıkarın.
- Anten kablolarının her birini WLAN kartından uzaklaşınca kadar döndürün, sonra hafifçe çekerek kabloyu çıkarın.
- WLAN kartını sabit tutan M2 x 3 mm vidayı sökün.

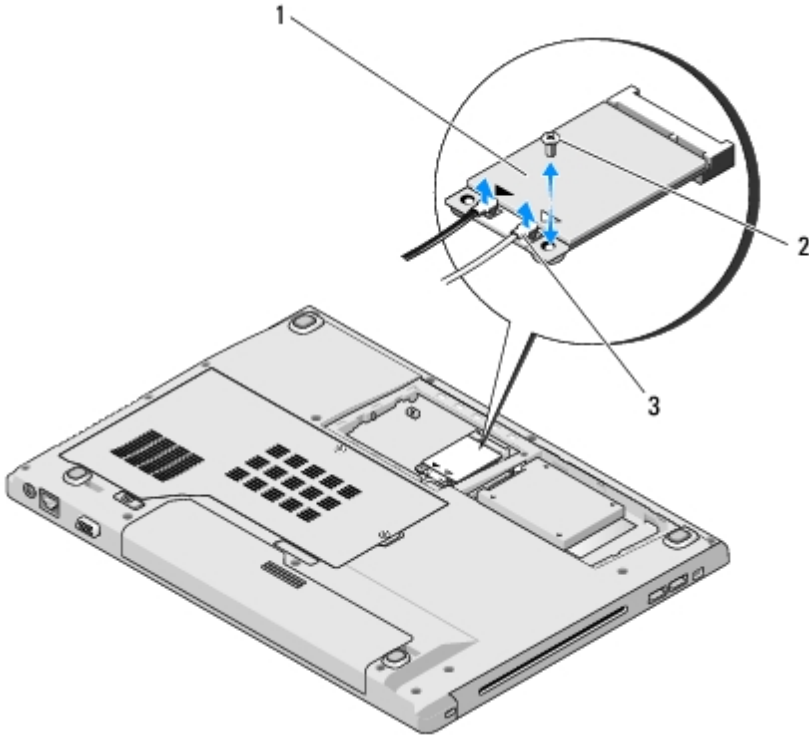

1	WLAN kartı	2	M2 x 3 mm vida (1)
3	anten kabloları (2)		

- WLAN kartını 45 derecelik bir açıyla kaydırarak konektöründen çıkarın.

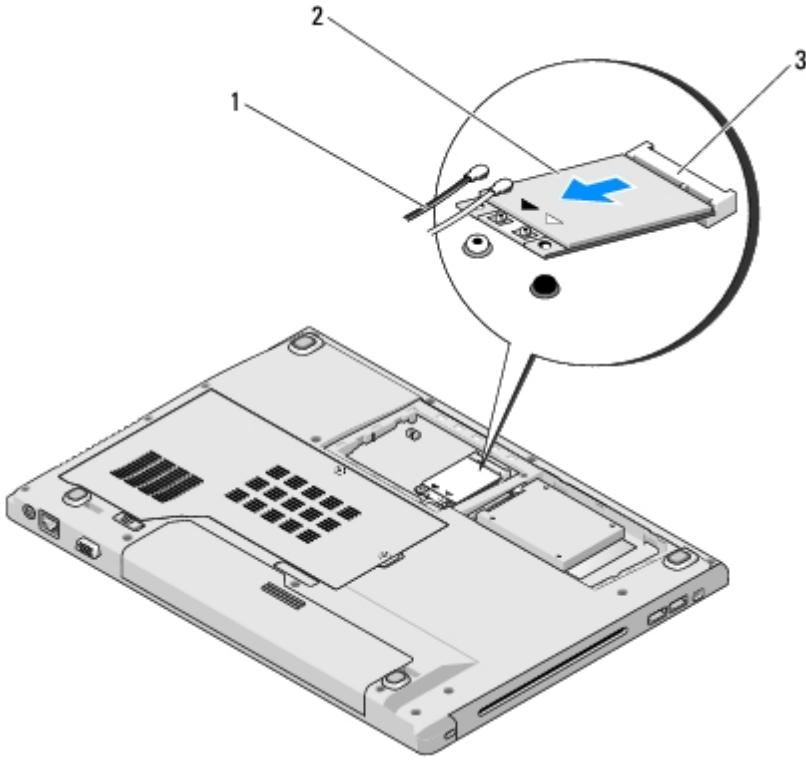

1	anten kabloları (2)	2	WLAN kartı
3	sistem kartı konektörü		

## WLAN Kartını Yerine Takma

- ➔ **DİKKAT:** Konektörler doğru biçimde takılmak üzere kilitlenmiştir. Direnç hissederseniz, kartın ve sistem kartının üzerindeki konektörleri denetleyin ve kartı yeniden hizalayın.
- ➔ **DİKKAT:** WLAN kartının hasar görmesini önlemek için kabloları kesinlikle kartın altına yerleştirmeyin.

Bu yordamda, çıkarma işlemini yapmış olduğunuz varsayılmaktadır [WLAN Kartını Çıkarma](#).

1. WLAN kartının konektörünü 45 derecelik açı ile sistem kartının konektörüne takın.
2. Taktığınız WLAN kartına anten kablolarını da takın.

WLAN kartındaki etikette iki üçgen simgesi varsa (beyaz ve siyah renkli), beyaz anten kablosunu "main" (ana) etiketiyle işaretli konektöre (beyaz üçgen), siyah anten kablosunu da "aux" (yardımcı) etiketiyle işaretli konektöre (siyah üçgen) takın.

WLAN kartının etiketinde üç adet üçgen simgesi varsa (beyaz, siyah ve gri), beyaz anten kablosunu beyaz üçgene, siyah anten kablosunu siyah üçgene, gri anten kablosunu da gri üçgene takın.

3. WLAN kartını sabit tutan M2 x 3 mm vidayı yerine takın.
4. WLAN kartının üst kısmında iki anten kablosunu tutan bandı yerine takın.
5. Sabit sürücü bölmesinin kapağını yerine takın.

# Fan

## Dell™ Vostro™ 1510 Servis El Kitabı

- [Fanı Çıkarma](#)
- [Fanı Yerine Takma](#)

## Fanı Çıkarma

**⚠ UYARI:** Aşağıdaki yordama başlamadan önce, bilgisayarınızın güvenlik yönergelerini izleyin.

- [Bilgisayarınızın İçinde Çalışmaya Başlamadan Önce](#) bölümündeki yordamları izleyin.
- Bellek kapağını tutan iki vidayı gevşetin. (Bellek kapağının resmi için bkz. [Bellek Modülünü Çıkarma](#))
- Kapağı bölmenin dışına doğru kaydırarak çıkarın ve bir kenara koyun.
- Fanı bilgisayarın tabanına tutturun üç M2.5 x 5 mm vidayı sökün.
- Fanın konektörünü sistem kartının konektöründen çıkarıp fanı dışarı alın.

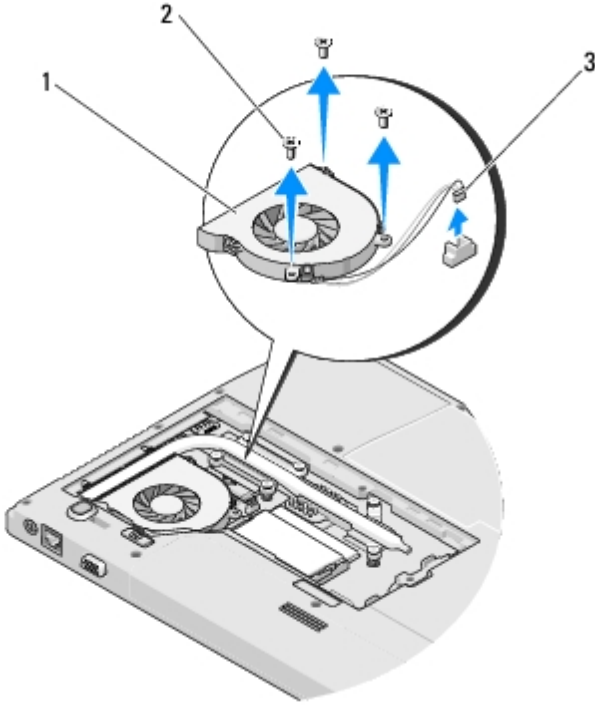

1	Fan	2	M2.5 x 5 mm vidalar (3)
3	fan konektörü		

## Fanı Yerine Takma

**⚠ UYARI:** Aşağıdaki yordama başlamadan önce, bilgisayarınızın güvenlik yönergelerini izleyin.

Bu yordamda, ıkarma iřlemine yaptığınız varsayılmaktadır [Fanı ıkarma](#).

1. Fan zerindeki vida deliklerini bilgisayarın tabanındaki deliklerle aynı hizaya getirin.
2. Fanı bilgisayarın tabanına tutturmak zere  M2.5 x 5 mm vidayı yerine takın.
3. Fanın konektrn sistem kartının konektrne takın.
4. Bellek kapađını ve vidalarını yerine takın.

---

[İerik Sayfasına Dn](#)



# İşlemci Termal Soğutma Aksamı

Dell™ Vostro™ 1510 Servis El Kitabı

- [İşlemci Termal Soğutma Aksamını Çıkarma](#)
- [İşlemci Termal Soğutma Aksamını Yerine Takma](#)

## İşlemci Termal Soğutma Aksamını Çıkarma

**⚠ UYARI:** Aşağıdaki yordama başlamadan önce, bilgisayarınızın güvenlik yönergelerinizi izleyin.

- [Bilgisayarınızın İçinde Çalışmaya Başlamadan Önce](#) bölümündeki yönergeleri izleyin.
- Bellek kapağını tutan iki vidayı gevşetin. (Bellek kapağının resmi için bkz. [Bellek Modülünü Çıkarma](#).)
- Kapağı kaydırıp bölmeden çıkarın ve bir kenara koyun.
- Fanı çıkarın (bkz. [Fanı Çıkarma](#)).
- Sırayla, işlemci termal soğutma aksamını sistem kartına tutturun altı vidayı sökün ve aksamı dikkatli bir şekilde bilgisayardan çıkarın.

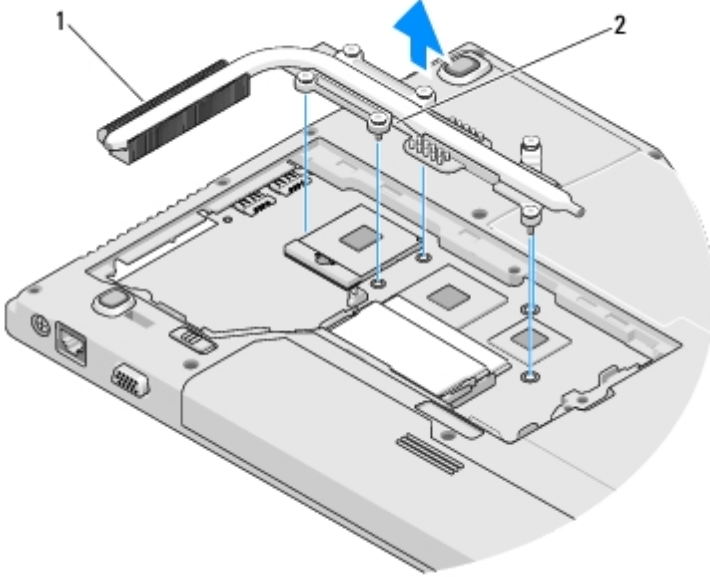

1	işlemci termal soğutma aksamı	2	tutucu vidalar (6)
---	-------------------------------	---	--------------------

## İşlemci Termal Soğutma Aksamını Yerine Takma

**⚠ UYARI:** Aşağıdaki yordama başlamadan önce, bilgisayarınızın güvenlik yönergelerinizi izleyin.

Bu yordamda, çıkarma işlemini yapmış olduğunuz varsayılmaktadır [İşlemci Termal Soğutma Aksamını Çıkarma](#).

1. İşlemci termal soğutma aksamındaki altı vidayı sistem kartındaki vida delikleriyle hizalayıp sırayla sıkın.
2. Fanı yerine takın (bkz. [Fanı Yerine Takma](#)).
3. Bellek kapağını yerine takın ve vidalarını sıkın.

---

[İçerik Sayfasına Dön](#)

# İşlemci Modülü

## Dell™ Vostro™ 1510 Servis El Kitabı

- [İşlemci Modülünü Çıkarma](#)
- [İşlemci Modülünü Yerine Takma](#)

## İşlemci Modülünü Çıkarma

**⚠ UYARI:** Aşağıdaki yordama başlamadan önce, bilgisayarınızın güvenlik yönergelerinizi izleyin.

- [Bilgisayarınızın İçinde Çalışmaya Başlamadan Önce](#) bölümündeki yönergeleri izleyin.
- Bellek kapağını tutturun iki vidayı gevşetin. (Bellek kapağının resmi için bkz. [Bellek Modülünü Çıkarma](#))
- Kapağı bölmeden dışarı çıkarın ve bir kenara koyun.
- Fanı çıkarın (bkz. [Fanı Çıkarma](#)).
- İşlemci termal soğutma aksamını çıkarın (bkz. [İşlemci Termal Soğutma Aksamını Çıkarma](#)).

**➡ DİKKAT:** İşlemciye zarar gelmemesi için tornavidayı çevirirken işlemciye dikey şekilde tutun.

- ZIF yuvasını gevşetmek için küçük, düz uçlu bir tornavida kullanın ve ZIF yuvasının vidasını saat yönünün tersine doğru durana kadar çevirin.

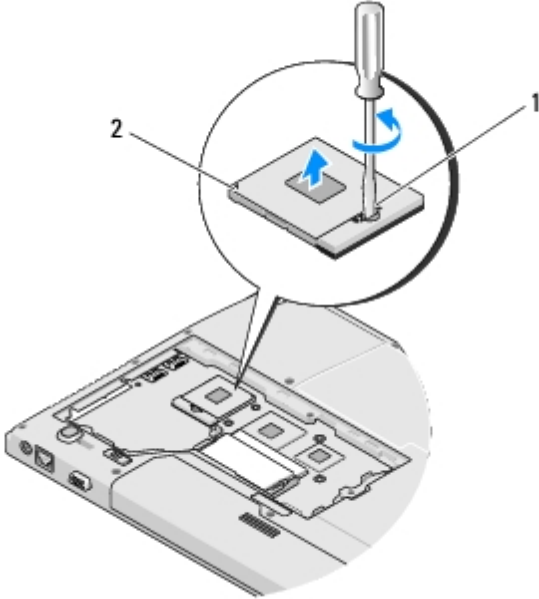

1	ZIF yuvası vidası	2	ZIF yuvası
---	-------------------	---	------------

**➡ DİKKAT:** İşlemci için maksimum düzeyde soğutma olabilmesi için işlemci termal soğutma aksamındaki ısı aktarım alanlarına dokunmayın. Cildinizdeki yağ termal yüzeylerdeki ısı aktarım özelliğini azaltabilir.

➔ **DİKKAT:** İşlemci modülünü çıkarırken, modülü yukarı doğru çekin. İşlemci modülündeki uçları eğmemeye dikkat edin.

7. İşlemci modülünü ZIF yuvasından çıkarın.

## İşlemci Modülünü Yerine Takma

⚠ **UYARI:** Aşağıdaki yordama başlamadan önce, bilgisayarınızın güvenlik yönergelerinizi izleyin.

➔ **DİKKAT:** İşlemcinin kalıbına dokunmayın. Vida ile işlemcinin temas etmemesi için vidayı döndürürken işlemciyi takılı olduğu altlıktan bastırın.

➔ **DİKKAT:** İşlemci modülünü oturtmadan önce vida kilidinin tam olarak açık konumda olduğundan emin olun. İşlemci modülünü ZIF yuvasına gerektiği gibi oturtmak için zorlamanız gerekmez. Yerine tam olarak oturmamış bir işlemci modülü ara sıra temas olmasına veya mikro işlemci ile ZIF yuvasına zarar gelmesine yol açabilir.

✍ **NOT:** Yeni bir işlemci takıyorsanız, yapıştırılmış bir termal yüzeyi bulunan yeni bir termal soğutma aksamı veya nasıl takılacağını gösteren dokümanla birlikte yeni bir termal yüzey alırsınız.

Bu yordamda, çıkarma işlemini yapmış olduğunuz varsayılmaktadır [İşlemci Modülünü Çıkarma](#).

1. İşlemci modülünün 1 numaralı ucunun bulunduğu köşeyi ZIF yuvasının 1 numaralı ucunun bulunduğu köşe ile hizalayın, sonra işlemci modülünü takın.

✍ **NOT:** İşlemci modülünün 1 numaralı ucunun bulunduğu köşede, ZIF yuvasının 1 numaralı ucunun bulunduğu köşedeki üçgen işaretle hizalanan bir üçgen işareti vardır.

İşlemci modülü gerektiği şekilde oturtulduğunda, dört köşenin hepsi aynı yükseklikte olur. Modülün bir veya birkaç köşesi diğerlerinden daha yüksekte duruyorsa, modül düzgün şekilde oturmamış demektir.

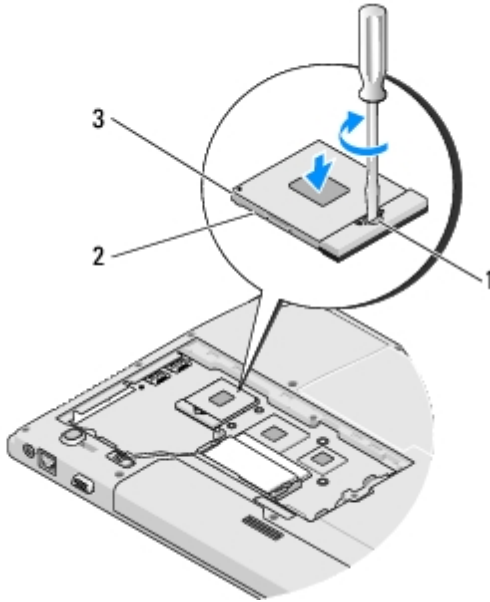

1	ZIF yuvası vidası	2	ZIF yuvası
3	1 numaralı ucun bulunduğu köşe		

➔ **DİKKAT:** İşlemciye zarar gelmemesi için tornavidayı çevirirken işlemciye dikey şekilde tutun.

2. İşlemci modülünü sistem kartına sabitlemek için ZIF yuvasının vidasını saat yönünde sıkarak yerine sabitleyin.

3. İşlemci termal soğutma aksamını yerine takın (bkz. [İşlemci Termal Soğutma Aksamını Yerine Takma](#)).
4. Fanı yerine takın (bkz. [Fanı Yerine Takma](#)).
5. Bellek kapağını yerine takın ve vidalarını sıkın.

---

[İçerik Sayfasına Dön](#)

# Bellek

## Dell™ Vostro™ 1510 Servis El Kitabı

- [Bellek Modülünü Çıkarma](#)
- [Bellek Modülünü Yerine Takma](#)

Bilgisayarınızda kullanıcıların erişebileceği iki SODIMM yuvası vardır, her ikisine de bilgisayarın alt tarafından erişilebilir.

Sistem kartınıza bellek modülleri takarak bilgisayarınızın belleğini artırabilirsiniz. Bilgisayarınızın desteklediği bellekle ilgili bilgi için *Kurulum ve Hızlı Başvuru Kılavuzunuzun* "Teknik Özellikler" bölümüne bakın. Yalnızca bilgisayarınız için olan bellek modüllerini yükleyin.

**NOT:** Dell'den satın alınan bellek modülleri bilgisayar garantinizin kapsamındadır.

## Bellek Modülünü Çıkarma

**UYARI:** Bu bölümdeki yordamlardan herhangi birine başlamadan önce bilgisayarınızla birlikte verilen güvenlik yönergelerine uyun.

- [Bilgisayarınızın İçinde Çalışmaya Başlamadan Önce](#) bölümündeki yordamları izleyin.
- Bilgisayarı ters çevirin.
- Bellek kapağını tutan iki vidayı sökün ve kapağı çıkarıp bir kenara koyun. (Bellek kapağının resmi için bkz. [Bellek Modülünü Çıkarma](#))

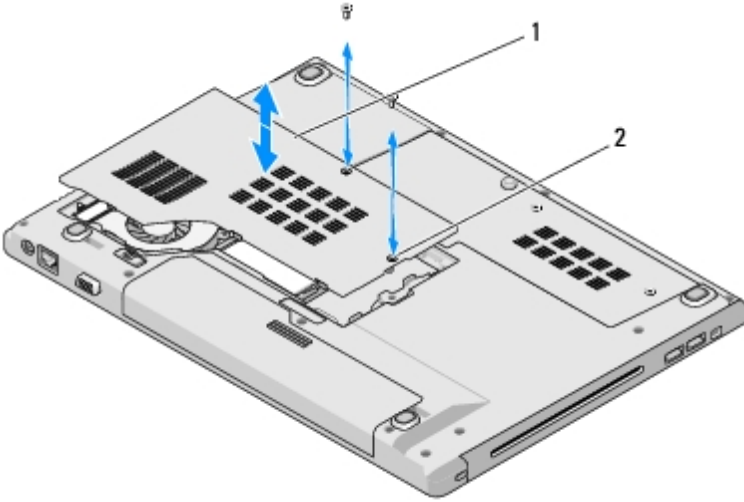

1	bellek kapağı	2	vidalar (2)
---	---------------	---	-------------

**DİKKAT:** Bellek modülü konektörünün hasar görmesini önlemek için, bellek modülü emniyet klipslerini açarken araç kullanmayın.

- Parmak uçlarınızı kullanarak, bellek modülü konektörünün her iki ucundaki emniyet klipslerini modül çıkana kadar dikkatlice ayırın.
- Bellek modülünü konektörden çıkarın.

**UYARI:** Bellek modülünü kartın kenarlarından doğru tutun ve bellek modülündeki bileşenlere dokunmamaya dikkat edin.

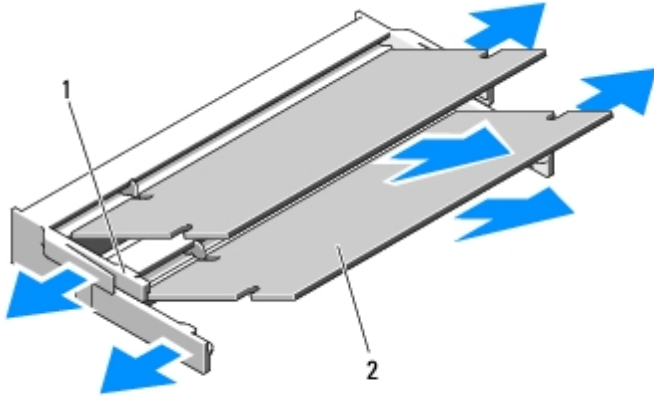

1	emniyet klipsleri (2)	2	bellek modülü
---	-----------------------	---	---------------

## Bellek Modülünü Yerine Takma

**UYARI:** Bu bölümdeki yordamlardan herhangi birine başlamadan önce bilgisayarınızla birlikte verilen güvenlik yönergelerine uyun.

Bu yordamda, çıkarma işlemini yapmış olduğunuz varsayılmaktadır [Bellek Modülünü Çıkarma](#).

1. Modülün kenarındaki konektörde bulunan mandalı konektör yuvasındaki tırnakla hizalayın.
2. Modülü 45 derecelik açı ile sıkıca yuvaya kaydırın ve modülü yerine oturana kadar aşağı doğru döndürün. Tık sesi duymazsanız modülü çıkarıp yeniden takın.

**NOT:** Bellek modülü düzgün takılmamışsa bilgisayar önyüklemeye yapmayabilir. Bu hata için hata mesajı görüntülenmez.

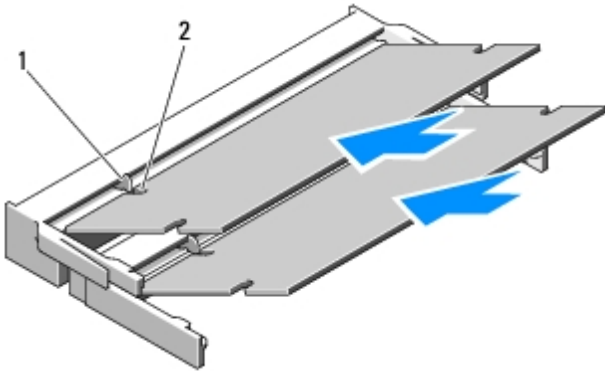

1	sekme	2	çentik
---	-------	---	--------

**DİKKAT:** Kapak zor kapanıyorsa, modülü çıkarıp yeniden takın. Kapatmak için kapağı zorlarsanız bilgisayarınız zarar görebilir.

3. Bellek kapağını yerine takın ve vidalarını sıkın.

4. Pili pil yuvasına takın veya AC adaptörünü bilgisayarınıza ve bir elektrik prizine bağlayın.
5. Bilgisayarı açın.

Bilgisayar önyükleme yaparken, ek belleği algılar ve sistem yapılandırma bilgilerini otomatik olarak güncelleştirir.

Bilgisayara yüklenen bellek miktarını onaylamak için:

- Microsoft® Windows® XP işletim sisteminde, masaüstünüzdeki **Bilgisayarım** simgesini sağ tıklayın, ardından **Özellikler® Genel**'i tıklayın.
- Microsoft Windows Vista® sisteminde **Başlat**  **Yardım ve Destek® Dell Sistem Bilgileri**'ni tıklayın.

---

[İçerik Sayfasına Dön](#)



# Menteşe Kapağı

## Dell™ Vostro™ 1510 Servis El Kitabı

- [Menteşe Kapağını Çıkarma](#)
- [Menteşe Kapağını Yerine Takma](#)

## Menteşe Kapağını Çıkarma

- ⚠ UYARI:** Bu bölümdeki yordamlardan herhangi birine başlamadan önce bilgisayarınızla birlikte verilen güvenlik yönergelerine uyun.
- ⚠ DİKKAT:** Menteşe kapağı kırılmalıdır, fazla bastırırsanız zarar görebilir. Menteşe kapağını çıkarırken çok dikkatli olun.
- [Bilgisayarınızın İçinde Çalışmaya Başlamadan Önce](#) bölümündeki yordamları izleyin.
  - Ekranı kapatın ve bilgisayarın arkasını çevirin.
  - Bilgisayarın arkasında menteşe kapağının kaldırılan parçalarının çentiğine plastik bir çizici takarak gevşemiş olan menteşe kapağını çıkarmaya çalışın.

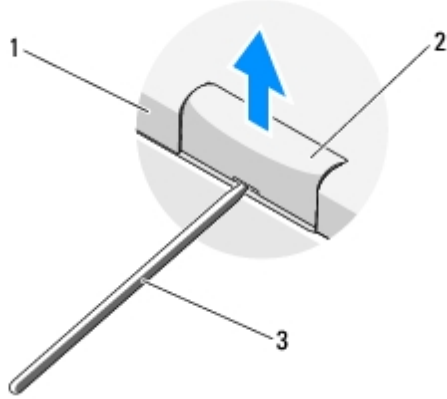

1	bilgisayarın arkası	2	menteşe kapağının kaldırılan kısmı (her iki tarafta birer tane)
3	plastik çizici		

- Bilgisayarın ön tarafını çevirin ve ekranı sonuna kadar (180 derece) açın.

- ⚠ DİKKAT:** Menteşe kapağının hasar görmesini önlemek için, kapağı iki taraftan aynı anda kaldırmayın.
- Menteşe kapağının kaldırılan parçalarının her kenarının alt tarafına birer parmağınızı veya plastik bir çiziciyi koyun, sonra parmaklarınızı menteşe kapağının uzun kısmının altına kaydırın.
  - Menteşe kapağını kaldırıp gevşetmek için parmaklarınızı menteşe kapağının altında sağdan sola doğru kaydırın ve kapağı bilgisayardan ayırın.

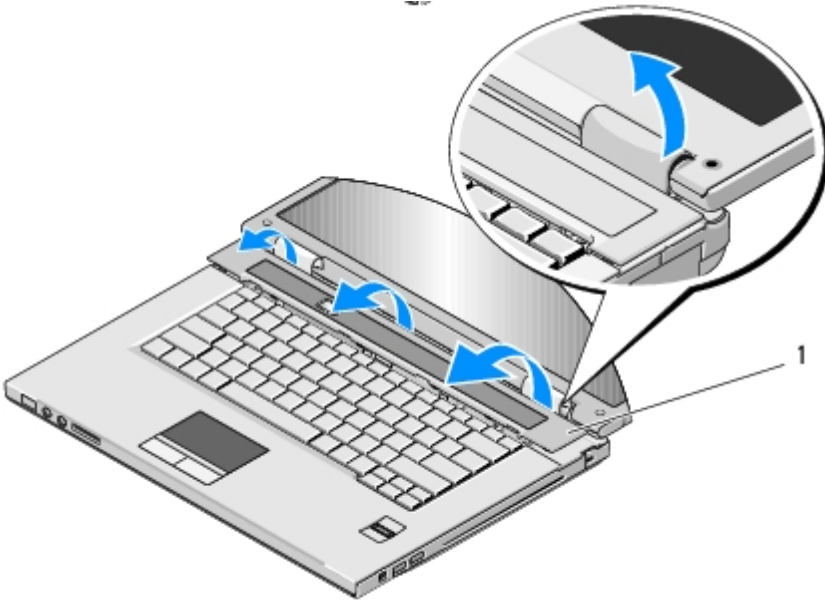

1 menteşe kapağının kaldırılan kısmı (sağ taraf)

## Menteşe Kapağını Yerine Takma

**UYARI:** Bu bölümdeki yordamlardan herhangi birine başlamadan önce bilgisayarınızla birlikte verilen güvenlik yönergelerine uyun.

**DİKKAT:** Menteşe kapağı kırılmalıdır, fazla bastırırsanız zarar görebilir. Menteşe kapağını yerine takarken çok dikkatli olun.

Bu yordamda, çıkarma işlemini yapmış olduğunuz varsayılmaktadır [Menteşe Kapağını Çıkarma](#).

1. Menteşe kapağının sol kenarı altındaki iki tırnağı bilgisayarda karşılık gelen çentiklerle aynı hizaya getirin.
2. Soldan sağa doğru, menteşe kapağı yerine oturana kadar aşağı bastırın.
3. Ekranı kapatın ve bilgisayarın arkasını çevirin.
4. Menteşe kapağı yerine oturana kadar bastırın.

[İçerik Sayfasına Dön](#)

# Klavye

## Dell™ Vostro™ 1510 Servis El Kitabı

- [Klavyeyi Çıkarma](#)
- [Klavyeyi Değiştirme](#)

## Klavyeyi Çıkarma

**⚠ UYARI:** Bu bölümdeki yordamlardan herhangi birine başlamadan önce bilgisayarınızla birlikte verilen güvenlik yönergelerine uyun.

- [Bilgisayarınızın İçinde Çalışmaya Başlamadan Önce](#) bölümündeki yordamları izleyin.
- Menteşe kapağını çıkarın (bkz. [Menteşe Kapağını Çıkarma](#)).
- Klavyenin üst tarafında bulunan iki M2 x 3 mm vidayı çıkarın.

**➡ DİKKAT:** Klavyenin üzerindeki tuş başlıkları naziktir, kolayca yerinden çıkar ve değiştirmesi zaman alır. Klavyeyi çıkarırken ve tutarken çok dikkatli davranın.

**✍ NOT:** Klavye kablosunun gerilmemesi için klavyeyi dikkatle kaldırın.

- Klavye kablo konektörüne erişmek için klavyenin üst tarafını kaldırın ve hafifçe bilgisayarın arkasına doğru getirin.
- Kilit kolunu yukarı doğru döndürüp klavye kablo konektörünün serbest kalmasını sağlayın.

**✍ NOT:** Klavye kablosunu değil, kablo konektörünü çekin.

- Klavye kablo konektörünü sistem kartındaki konektörden çıkarın.

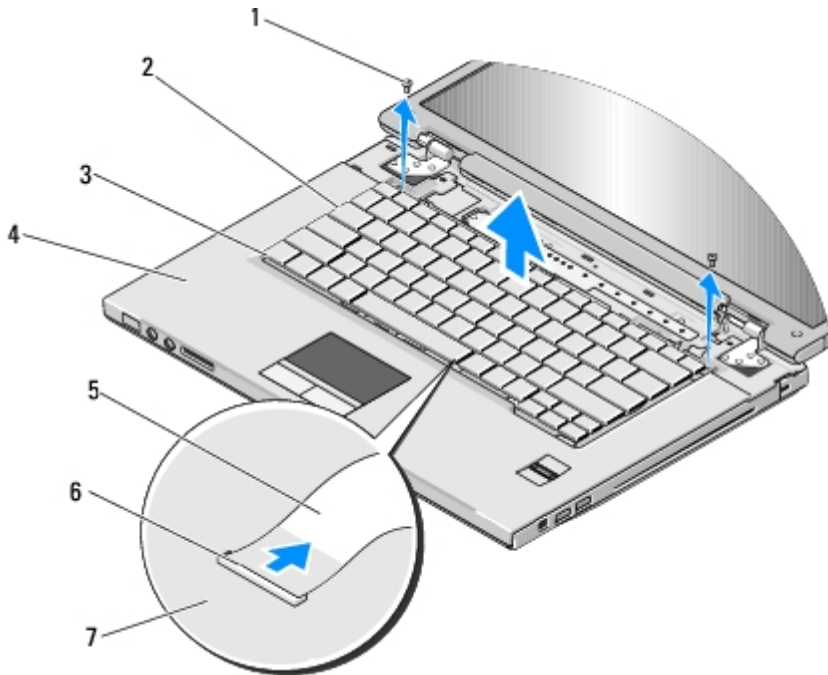

1	M2 x 3 vidalar (2)	2	klavye
3	tırnaklar (4)	4	avu ii dayanađı
5	klavye kablosu	6	klavye kablo konektr
7	sistem kartı		

## Klavyeyi Deđiřtirme

**UYARI:** Bu blmdeki yordamlardan herhangi birine başlamadan nce bilgisayarınızla birlikte verilen gvenlik ynergelerine uyun.

**DİKKAT:** Klavyenin zerindeki tuř bařlıkları naziktir, kolayca yerinden ıkar ve deđiřtirmesi zaman alır. Klavyeyi ıkarırken ve tutarken ok dikkatli davranın.

Bu yordamda, ıkarma iřlemine yapmıř olduđunuz varsayılmaktadır [Klavyeyi ıkarma](#).

1. Klavye kablo konektrn klavye konektrne takın. sistem kartında
2. Kilit kolunu ařađı dođru dndrp klavye kablo konektrnn yerine kilitlenmesini sađlayın.
3. Klavyenin n kenarında bulunan tırnakları avu ii dayanađının n i kenarına takın.
4. Klavyenin sađ st kenarına bastırıp yerine oturmasını sađlayın.
5. Klavyenin st tarafında iki M2 x 3 mm vidayı yerine takın.
6. Mentefe kapađını yerine takın (bkz. [Menteře Kapađını Yerine Takma](#)).

[İerik Sayfasına Dn](#)

# Güç Düğmesi ve Multimedya Düğmesi Dokunmatik Yüzeyleri

## Dell™ Vostro™ 1510 Servis El Kitabı

- [Güç Düğmesi ve Multimedya Düğmesi Dokunmatik Yüzeylerini Çıkarma](#)
- [Güç Düğmesi ve Multimedya Düğmesi Dokunmatik Yüzeylerini Yerine Takma](#)

## Güç Düğmesi ve Multimedya Düğmesi Dokunmatik Yüzeylerini Çıkarma

**⚠ UYARI:** Bu bölümdeki yordamlardan herhangi birine başlamadan önce bilgisayarınızla birlikte verilen güvenlik yönergelerine uyun.

**➡ DİKKAT:** Güç düğmesi ve multimedya düğmesi dokunmatik yüzeyleri tek parça halinde çıkarılıp takılmalıdır.

- [Bilgisayarınızın İçinde Çalışmaya Başlamadan Önce](#) bölümündeki yordamları izleyin.
- Menteşe kapağını çıkarın (bkz. [Menteşe Kapağını Çıkarma](#)).
- Klavyeyi çıkarın (bkz. [Klavyeyi Çıkarma](#)).
- Multimedya düğmesi dokunmatik yüzey kablosunu sistem kartından çıkarın.
- Güç düğmesi dokunmatik yüzeyini avuç iç dayanağına tutturun M2 x 3 mm vidayı sökün.
- Multimedya düğmesi dokunmatik yüzeyini avuç iç dayanağına tutturun M2 x 3 mm vidayı sökün.
- Güç düğmesi dokunmatik yüzeyini sola kaydırıp, güç düğmesi ve multimedya düğmesi dokunmatik yüzeylerini kaldırarak tek hareketle bilgisayardan dışarı çıkarın.
- Güç düğmesi dokunmatik yüzeyi kablosunun fişini multimedya dokunmatik yüzeyinin altındaki konektörden çıkarın.

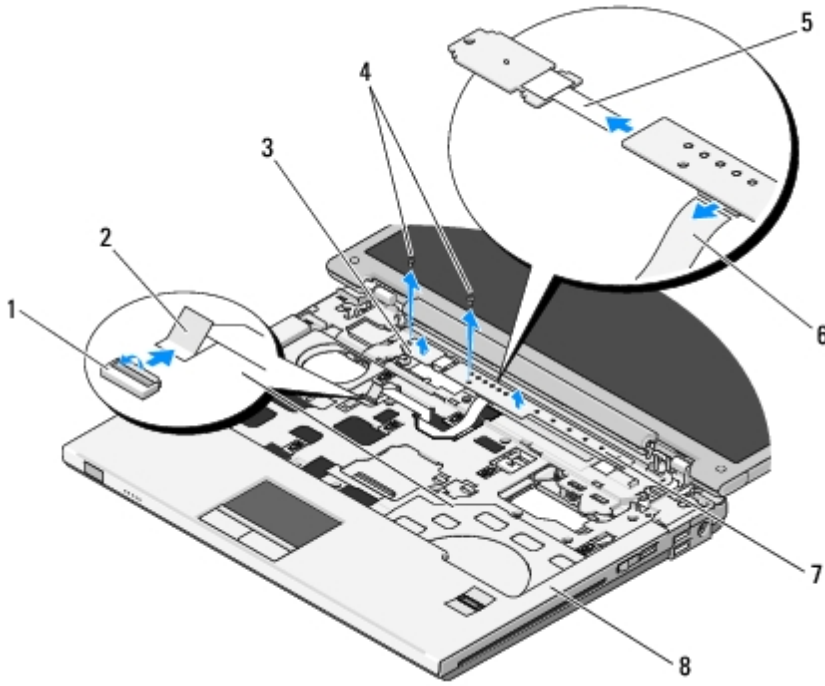

1	sistem kartı konektörü	2	multimedya düğmesi dokunmatik yüzeyi
3	güç düğmesi dokunmatik yüzeyi	4	M2 x 3 vidalar (2)
5	güç düğmesi dokunmatik yüzeyi kablosu	6	multimedya düğmesi dokunmatik yüzeyi kablosu
7	multimedya paneli	8	avuç içi dayanağı

## Güç Düğmesi ve Multimedya Düğmesi Dokunmatik Yüzeylerini Yerine Takma

**⚠ UYARI:** Bu bölümdeki yordamlardan herhangi birine başlamadan önce bilgisayarınızla birlikte verilen güvenlik yönergelerine uyun.

**➡ DİKKAT:** Güç düğmesi ve multimedya düğmesi dokunmatik yüzeyleri tek parça halinde çıkarılıp takılmalıdır.

Bu yordamda, çıkarma işlemini yapmış olduğunuz varsayılmaktadır [Güç Düğmesi ve Multimedya Düğmesi Dokunmatik Yüzeylerini Çıkarma](#).

1. Güç düğmesi dokunmatik yüzeyi kablosunun fişini multimedya dokunmatik yüzeyinin altındaki konektöre takın.
2. Güç düğmesi dokunmatik yüzeyini sağa kaydırıp, avuç içi dayanağındaki tırnakların altına getirerek vida delikleri ile hizalayın.
3. Multimedya düğmesi dokunmatik yüzeyini sağa kaydırıp, avuç içi dayanağındaki tırnakların altına getirerek vida delikleri ile hizalayın.
4. Güç düğmesi dokunmatik yüzeyini avuç iç dayanağına tutturun M2 x 3 mm vidayı yerine takın.
5. Multimedya düğmesi dokunmatik yüzeyini avuç iç dayanağına tutturun M2 x 3 mm vidayı yerine takın.
6. Multimedya düğmesi dokunmatik yüzeyi kablosunu sistem kartındaki konektöre takın.
7. Klavyeyi yerine takın (bkz. [Klavyeyi Değiştirme](#)).
8. Mentеше kapağını yerine takın (bkz. [Menteşe Kapağını Yerine Takma](#)).

[İçerik Sayfasına Dön](#)

# Ekran

## Dell™ Vostro™ 1510 Servis El Kitabı

- [Ekran Birimi](#)
- [Ekran Çerçevesi](#)
- [Ekran Dönüştürücü](#)
- [Ekran Paneli](#)
- [Ekran Kablosu](#)
- [Kamera ve Mikrofon Düzenegi](#)

## Ekran Birimi

### Ekran Birimini Çıkarma

**⚠ UYARI:** Aşağıdaki yordama başlamadan önce, bilgisayarınızın güvenlik yönergelerinizi izleyin.

- [Bilgisayarınızın İçinde Çalışmaya Başlamadan Önce](#) bölümündeki yönergeleri izleyin.
- Sabit sürücünün kapağını çıkarın. Sabit sürücü kapağının resmi için bkz. [Sabit Sürücüyü Çıkarma](#).
- WLAN kartını çıkarın (bkz. [WLAN Kartını Çıkarma](#)).
- Ekran birimini bilgisayarın köşesine tutturun M2.5 x 8 mm vidayı çıkarın.
- Menteşe kapağını çıkarın (bkz. [Menteşe Kapağını Çıkarma](#)).
- Klavyeyi çıkarın (bkz. [Klavyeyi Çıkarma](#)).

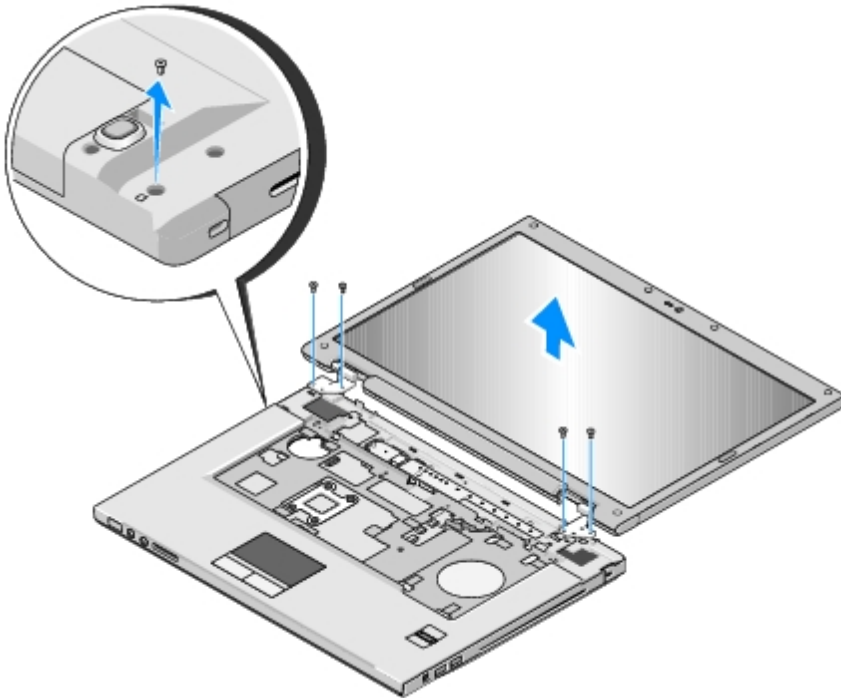



- Ekran biriminin alt tarafından numaralı dört M2.5 x 5 mm vidayı sırayla sökün.
- Sistem kartındaki ekran kablosu konektöründen ekran kablosunu çıkarın.
- Ekran kablosunu ve anten kablolarını avuç içi dayanağındaki tırnakların altından kaldırın.

**DİKKAT:** Ekran kablosu ile anten kablolarının avuç içi dayanağının plastik tırnakları altında kalmamasına dikkat edin.

- Anten kablolarını yumuşak bir hareketle çekerek avuç içi dayanağının altından çıkarın.

**NOT:** Anten kabloları bu yordamın [Adım 3](#) adımıyla çıkardığınız WLAN kartına artık takılı değildir. Kablolar takılı olmasa da, avuç içi dayanağının altından çıkarılmaları zor olabilir. Anten kablolarına daha iyi erişmek için bilgisayarı ters çevirip, sabit sürücü bölmesi kapağı ile bellek kapağını çıkarabilirsiniz.

- Ekran birimini kaldırıp bilgisayardan çıkarın.

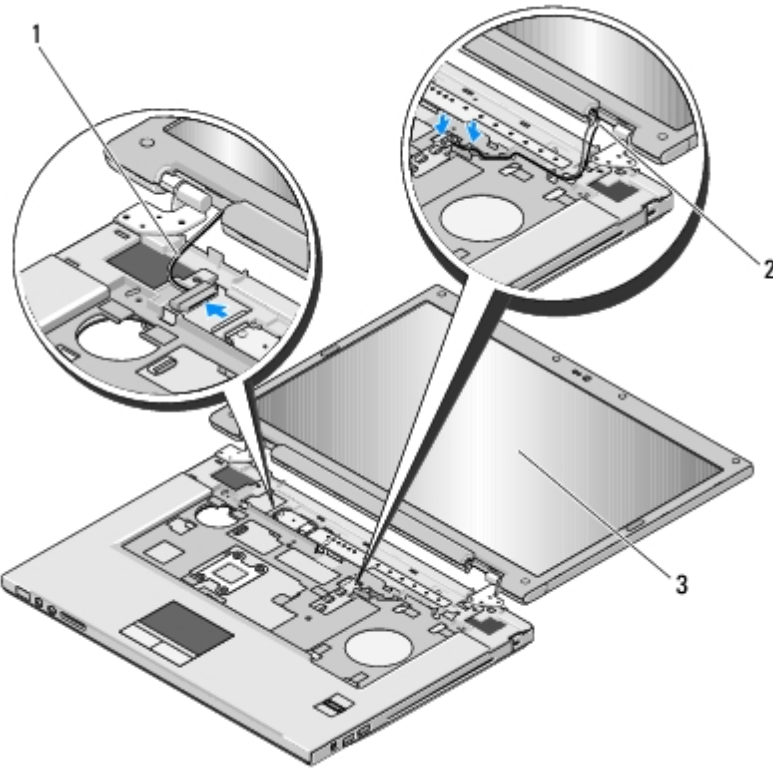

1	ekran kablosu	2	anten kabloları
3	ekran birimi		

## Ekran Birimini Yerine Takma

**UYARI:** Aşağıdaki yordama başlamadan önce, bilgisayarınızın güvenlik yönergelerinizi izleyin.

Bu yordamda, çıkarma işlemini yapmış olduğunuz varsayılmaktadır [Ekran Birimini Çıkarma](#).

- Ekran menteşelerini bilgisayarın alt tarafındaki deliklerle aynı hizaya getirip, ekranı yerine yerleştirin.

**DİKKAT:** Ekran kablosunun ve anten kablolarının düzgün şekilde yerleştirildiğinden ve avuç içi dayanağındaki plastik



tırnakların altında sabitlendiğinden emin olun.

- Ekran biriminin alt tarafında dört M2.5 x 5 mm vidayı sırayla yerine takın.
- Ekran kablosunu ve anten kablolarını avuç içi dayanağındaki plastik tırnakların altından geçirin.
- Anten kablolarını avuç içi dayanağındaki delikten ve bilgisayarın alt tarafından geçirin.
- Ekran kablosunu sistem kartındaki ekran kablosu konektörüne takın.
- Ekran biriminin alt tarafında dört M2.5 x 5 mm vidayı sırayla yerine takın.
- Klavyeyi yerine takın (bkz. [Klavyeyi Değiştirme](#)).
- Menteşe kapağını yerine takın (bkz. [Menteşe Kapağını Yerine Takma](#)).
- Ekranı kapatın ve bilgisayarı ters çevirin.
- Ekran birimini bilgisayarın bir köşesine tutturun M2.5 x 8 mm vidayı yerine takın.
- WLAN kartını yerine takın (bkz. [WLAN Kartını Yerine Takma](#)).
- Sabit disk sürücünün kapağını yerine takın. Sabit sürücü kapağının resmi için bkz. [Sabit Sürücüyü Çıkarma](#).

## Ekran Çerçevesi

### Ekran Çerçevesini Çıkarma

**⚠ UYARI: Aşağıdaki yordama başlamadan önce, bilgisayarınızın güvenlik yönergelerinizi izleyin.**

- [Bilgisayarınızın İçinde Çalışmaya Başlamadan Önce](#) bölümündeki yönergeleri izleyin.
- Sabit sürücünün kapağını çıkarın. Sabit sürücü kapağının resmi için bkz. [Sabit Sürücüyü Çıkarma](#).
- WLAN kartını çıkarın (bkz. [WLAN Kartını Çıkarma](#)).
- Menteşe kapağını çıkarın (bkz. [Menteşe Kapağını Çıkarma](#)).
- Klavyeyi çıkarın (bkz. [Klavyeyi Çıkarma](#)).
- Ekran birimini çıkarın (bkz. [Ekran Birimini Çıkarma](#)).
- Ekran çerçevesinin etrafındaki dört kauçuk ekran desteğini ve iki mylar vida başlığını çıkarın.
- Ekran çerçevesinin etrafındaki altı M2.5 x 5 mm omuzlu vidayı çıkarın.

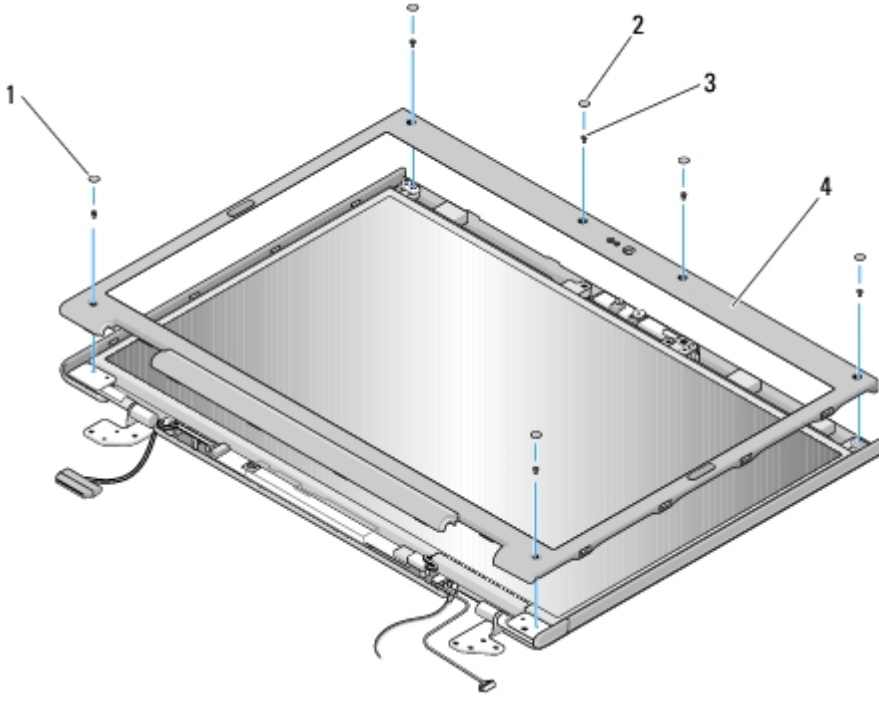

1	mylar vida başlıkları (2)	2	kauçuk ekran destekleri (4)
3	M2.5 x 5 mm omuzlu vidalar (6)	4	ekran çerçevesi

**DİKKAT:** Çerçeveyi üst kapaktan çıkarırken zarar görmemesi için çok dikkat edin.

9. Ekran panelinin alt orta bölümünden başlayarak, parmaklarınızla çerçeveyi üst kapaktan ayırın, sonra iç kenarları kaldırıp çerçevenin diğer kısmını ayırın.

## Ekran Çerçevesini Yerine Takma

**UYARI:** Aşağıdaki yordama başlamadan önce, bilgisayarınızın güvenlik yönergelerinizi izleyin.

Bu yordamda, çıkarma işlemini yapmış olduğunuz varsayılmaktadır [Ekran Çerçevesini Çıkarma](#).

1. Herhangi bir köşeden başlayarak, parmaklarınızı kullanarak yumuşak bir hareketle çerçeveyi yerine oturtup üst kapağa tutturun.
2. Altı M2.5 x 5 mm omuzlu vidayı ekran çerçevesindeki yerlerine takın.
3. Dört kauçuk ekran desteğini ve iki mylar vida başlığını ekran çerçevesindeki yerlerine takın.
4. Ekran birimini yerine takın (bkz. [Ekran Birimini Yerine Takma](#)).
5. Klavyeyi yerine takın (bkz. [Klavyeyi Değiştirme](#)).
6. Mentеше kapağını yerine takın (bkz. [Mentеше Kapağını Yerine Takma](#)).
7. WLAN kartını yerine takın (bkz. [WLAN Kartını Yerine Takma](#)).
8. Sabit disk sürücünün kapağını yerine takın. Sabit sürücü kapağının resmi için bkz. [Sabit Sürücüyü Çıkarma](#)

# Ekran Dönüştürücü

## Ekran Dönüştürücüyü Çıkarma

**⚠ UYARI:** Aşağıdaki yordama başlamadan önce, bilgisayarınızın güvenlik yönergelerinizi izleyin.

1. [Bilgisayarınızın İçinde Çalışmaya Başlamadan Önce](#) bölümündeki yönergeleri izleyin.
2. Sabit sürücünün kapağını çıkarın. Sabit sürücü kapağının resmi için bkz. [Sabit Sürücüyü Çıkarma](#).
3. WLAN kartını çıkarın (bkz. [WLAN Kartını Çıkarma](#)).
4. Mentеше kapağını çıkarın (bkz. [Menteşe Kapağını Çıkarma](#)).
5. Klavyeyi çıkarın (bkz. [Klavyeyi Çıkarma](#)).
6. Ekran birimini çıkarın (bkz. [Ekran Birimini Çıkarma](#)).
7. Ekran çerçevesini çıkarın (bkz. [Ekran Çerçevesini Çıkarma](#)).
8. Ekran dönüştürücüsündeki M2 x 3 mm vidayı sökün.
9. Ekran dönüştürücünün iki konektörünü çıkarın.
10. Ekran dönüştürücüsünü üst kapaktan kaldırıp çıkarın.

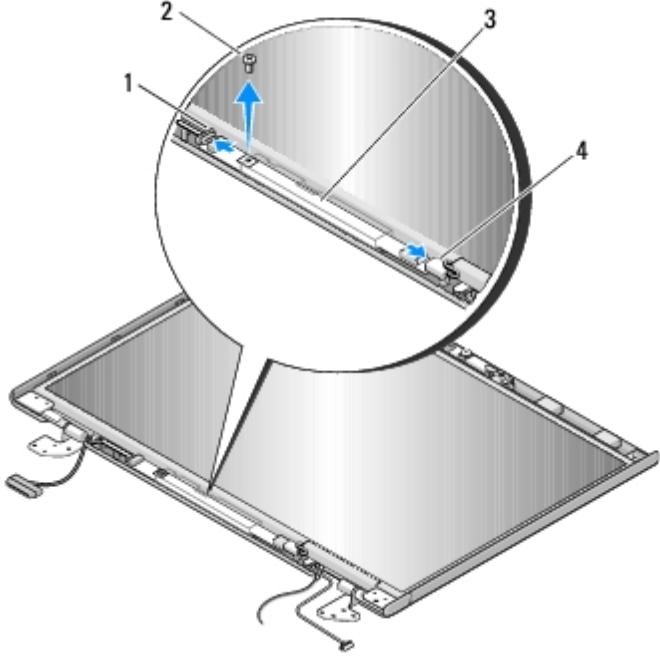

1	ekran dönüştürücü konektörü	2	M2 x 3 mm vida (1)
3	ekran dönüştürücü	4	ekran dönüştürücü konektörü

**⚠ DİKKAT:** Ekran arka kapağından çerçeveyi çıkarırken, çerçevenin zarar görmemesi için çok dikkat edin.

## Ekran Dönüştürücüsünü Yerine Takma

**⚠ UYARI: Aşağıdaki yordama başlamadan önce, bilgisayarınızın güvenlik yönergelerinizi izleyin.**

Bu yordamda, çıkarma işlemini yapmış olduğunuz varsayılmaktadır [Ekran Dönüştürücüyü Çıkarma](#).

1. Ekran dönüştürücünün iki konektörünü ekran dönüştürücüye takın.
2. Ekran dönüştürücüyü tutturana M2 x 3 mm vidayı yerine takın.
3. Ekran çerçevesini yerine takın (bkz. [Ekran Çerçevesini Yerine Takma](#)).
4. Ekran birimini yerine takın (bkz. [Ekran Birimini Yerine Takma](#)).
5. Klavyeyi yerine takın (bkz. [Klavyeyi Deęiştirme](#)).
6. Mentese kapaęını yerine takın (bkz. [Menteşe Kapaęını Yerine Takma](#)).
7. WLAN kartını yerine takın (bkz. [WLAN Kartını Yerine Takma](#)).
8. Sabit disk sürücünün kapaęını yerine takın. Sabit sürücü kapaęının resmi için bkz. [Sabit Sürücüyü Çıkarma](#).

## Ekran Paneli

### Ekran Panelini Çıkarma

**⚠ UYARI: Aşağıdaki yordama başlamadan önce, bilgisayarınızın güvenlik yönergelerinizi izleyin.**

1. [Bilgisayarınızın İçinde Çalışmaya Başlamadan Önce](#) bölümündeki yönergeleri izleyin.
2. Sabit sürücünün kapaęını çıkarın. Sabit sürücü kapaęının resmi için bkz. [Sabit Sürücüyü Çıkarma](#).
3. WLAN kartını çıkarın (bkz. [WLAN Kartını Çıkarma](#)).
4. Mentese kapaęını çıkarın (bkz. [Menteşe Kapaęını Çıkarma](#)).
5. Klavyeyi çıkarın (bkz. [Klavyeyi Çıkarma](#)).
6. Ekran birimini çıkarın (bkz. [Ekran Birimini Çıkarma](#)).
7. Ekran çerçevesini çıkarın (bkz. [Ekran Çerçevesini Çıkarma](#)).
8. Ekran dönüştürücüyü çıkarın (bkz. [Ekran Dönüştürücüyü Çıkarma](#)).
9. Ekran menteşelerindeki iki M2 x 5 mm vidayı sökün.
10. Kamera/mikrofon düzeneęini çıkarın (bkz. [Kamera ve Mikrofon Düzeneęini Çıkarma](#)).
11. Ekran panelini üst kapaktan kaldırıp çıkarın.
12. Ekran panelindeki sekiz M2 x 3 mm vidayı çıkarın.

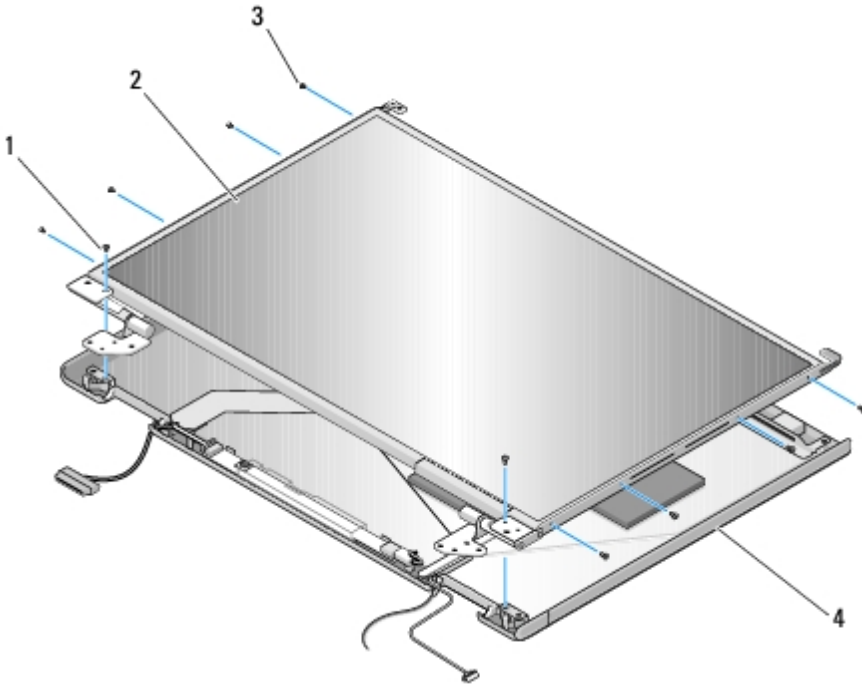

1	M2 x 5 mm vidalar (2)	2	ekran paneli
3	M2 x 3 mm vidalar (8)	4	üst kapak

## Ekran Panelini Yerine Takma

**⚠ UYARI:** Aşağıdaki yordama başlamadan önce, bilgisayarınızın güvenlik yönergelerinizi izleyin.

Bu yordamda, çıkarma işlemini yapmış olduğunuz varsayılmaktadır [Ekran Panelini Çıkarma](#).

1. Ekran panelindeki sekiz M2 x 3 mm vidaları yerine takın.
2. Ekran paneli birimini üst kapağa yerleştirin.
3. Kamera/mikrofon düzeneğini yerine takın (bkz. [Kamera ve Mikrofon Düzeneğini Yerine Takma](#)).
4. Ekran menteşe panellerinin üst tarafındaki kılavuz uçları hizalayın ve ekran panelini üst kapağa yerleştirin.
5. Menteşelerdeki iki M2 x 5 mm vidayı yerine takın.
6. Ekran dönüştürücüyü yerine takın (bkz. [Ekran Dönüştürücüsünü Yerine Takma](#)).
7. Ekran çerçevesini yerine takın (bkz. [Ekran Çerçevesini Yerine Takma](#)).
8. Ekran birimini yerine takın (bkz. [Ekran Birimini Yerine Takma](#)).
9. Klavyeyi yerine takın (bkz. [Klavyeyi Değiştirme](#)).
10. Menteşe kapağını yerine takın (bkz. [Menteşe Kapağını Yerine Takma](#)).
11. WLAN kartını yerine takın (bkz. [WLAN Kartını Yerine Takma](#)).
12. Sabit disk sürücünün kapağını yerine takın. Sabit sürücü kapağının resmi için bkz. [Sabit Sürücüyü Çıkarma](#).

## Ekran Kablosu

## Ekran Kablosunu Çıkarma

**⚠ UYARI:** Aşağıdaki yordama başlamadan önce, bilgisayarınızın güvenlik yönergelerinizi izleyin.

1. [Bilgisayarınızın İçinde Çalışmaya Başlamadan Önce](#) bölümündeki yönergeleri izleyin.
2. Sabit sürücünün kapağını çıkarın. Sabit sürücü kapağının resmi için bkz. [Sabit Sürücüyü Çıkarma](#).
3. WLAN kartını çıkarın (bkz. [WLAN Kartını Çıkarma](#)).
4. Mentеше kapağını çıkarın (bkz. [Menteşe Kapağını Çıkarma](#)).
5. Klavyeyi çıkarın (bkz. [Klavyeyi Çıkarma](#)).
6. Ekran birimini çıkarın (bkz. [Ekran Birimini Çıkarma](#)).
7. Ekran çerçevesini çıkarın (bkz. [Ekran Çerçevesini Çıkarma](#)).
8. Ekran dönüştürücüyü çıkarın (bkz. [Ekran Dönüştürücüyü Çıkarma](#)).
9. Kamera/mikrofon düzeneğini çıkarın (bkz. [Kamera ve Mikrofon Düzeneğini Çıkarma](#)).
10. Mentешelerdeki iki M2 x 5 mm vidayı sökün.
11. Ekran panelini çıkarın (bkz. [Ekran Panelini Çıkarma](#)).
12. Ekran panelini üst kapaktan kaldırıp çıkarın.
13. Ekran kablosunu ekran paneli arkasındaki konektörden çıkarın.

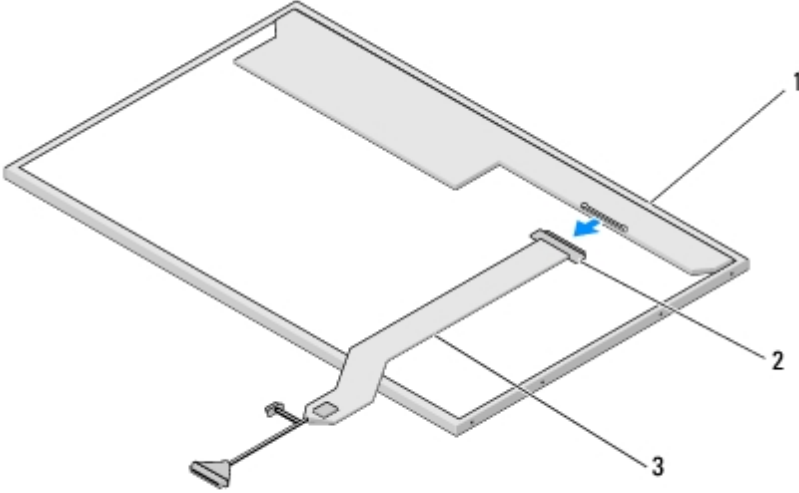

1	ekran paneli	2	ekran kablosu konektörü
3	ekran kablosu		

## Ekran Kablosunu Yerine Takma

**⚠ UYARI:** Aşağıdaki yordama başlamadan önce, bilgisayarınızın güvenlik yönergelerinizi izleyin.

Bu yordamda, çıkarma işlemini yapmış olduğunuz varsayılmaktadır [Ekran Kablosunu Çıkarma](#).

1. Ekran kablosunu ekran paneli arkasındaki konektöre takın.
2. Ekran menteşe panellerinin üst tarafındaki kılavuz uçları hizalayın ve ekran panelini üst kapağa yerleştirin.
3. Menteşelerdeki iki M2 x 5 mm vidayı yerine takın.
4. Ekran dönüştürücüyü yerine takın (bkz. [Ekran Dönüştürücüsünü Yerine Takma](#)).
5. Ekran çerçevesini yerine takın (bkz. [Ekran Çerçevesini Yerine Takma](#)).
6. Ekran birimini yerine takın (bkz. [Ekran Birimini Yerine Takma](#)).
7. Klavyeyi yerine takın (bkz. [Klavyeyi Değiştirme](#)).
8. Menteşe kapağını yerine takın (bkz. [Menteşe Kapağını Yerine Takma](#)).
9. WLAN kartını yerine takın (bkz. [WLAN Kartını Yerine Takma](#)).
10. Sabit disk sürücünün kapağını yerine takın. Sabit sürücü kapağının resmi için bkz. [Sabit Sürücüyü Çıkarma](#).

## Kamera ve Mikrofon Düzeneği

### Kamera ve Mikrofon Düzeneğini Çıkarma

 **UYARI:** Aşağıdaki yordama başlamadan önce, bilgisayarınızın güvenlik yönergelerinizi izleyin.

1. [Bilgisayarınızın İçinde Çalışmaya Başlamadan Önce](#) bölümündeki yönergeleri izleyin.
2. Sabit sürücünün kapağını çıkarın. Sabit sürücü kapağının resmi için bkz. [Sabit Sürücüyü Çıkarma](#).
3. WLAN kartını çıkarın (bkz. [WLAN Kartını Çıkarma](#)).
4. Menteşe kapağını çıkarın (bkz. [Menteşe Kapağını Çıkarma](#)).
5. Klavyeyi çıkarın (bkz. [Klavyeyi Çıkarma](#)).
6. Ekran birimini çıkarın (bkz. [Ekran Birimini Çıkarma](#)).
7. Ekran çerçevesini çıkarın (bkz. [Ekran Çerçevesini Çıkarma](#)).
8. Kamera/mikrofon düzeneğini sabit tutan M2 x 3 mm vidayı sökün.
9. Kamera/mikrofon düzeneğini üst kapaktan kaldırın ve kamera/mikrofon kablosunu çıkartın.



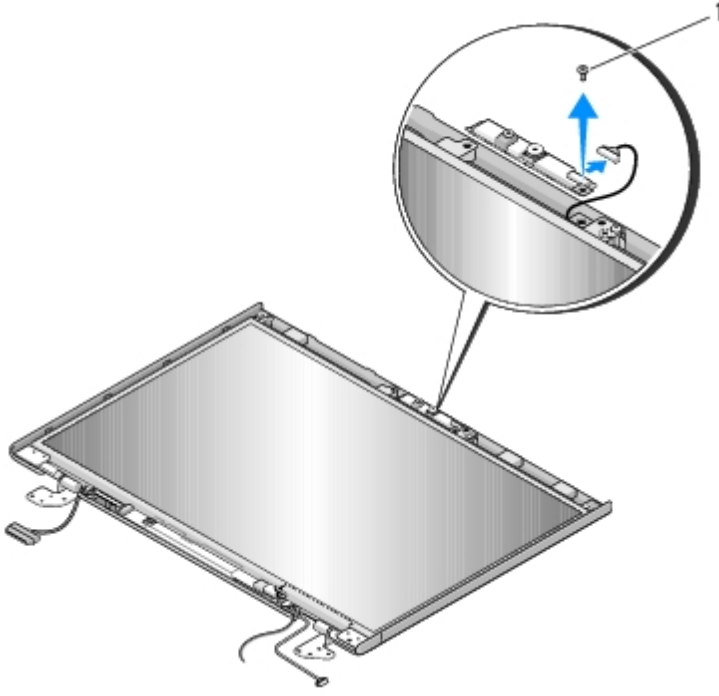

1 M2 x 3 mm vida (1)

## Kamera ve Mikrofon Düzeneğini Yerine Takma

**⚠ UYARI:** Aşağıdaki yordama başlamadan önce, bilgisayarınızın güvenlik yönergelerinizi izleyin.

Bu yordamda, çıkarma işlemini yapmış olduğunuz varsayılmaktadır [Kamera ve Mikrofon Düzeneğini Çıkarma](#).

1. Kamera/mikrofon kablosunu kamera/mikrofon düzeneğindeki konektöre takın.
2. Kamera/mikrofon düzeneğini üst kapağa yerleştirin ve düzeneği üst kapağa tutturun M2 x 3 mm vidayı yerine takın.
3. Ekran çerçevesini yerine takın (bkz. [Ekran Çerçevesini Yerine Takma](#)).
4. Ekran birimini yerine takın (bkz. [Ekran Birimini Yerine Takma](#)).
5. Klavyeyi yerine takın (bkz. [Klavyeyi Değiştirme](#)).
6. Mentеше kapağını yerine takın (bkz. [Menteşe Kapağını Yerine Takma](#)).
7. WLAN kartını yerine takın (bkz. [WLAN Kartını Yerine Takma](#)).
8. Sabit disk sürücünün kapağını yerine takın. Sabit sürücü kapağının resmi için bkz. [Sabit Sürücüyü Çıkarma](#).

[İçerik Sayfasına Dön](#)

# Avuç İçi Dayanağı

## Dell™ Vostro™ 1510 Servis El Kitabı

- [Avuç İçi Dayanağını Çıkarma](#)
- [Avuç İçi Dayanağını Yerine Takma](#)

## Avuç İçi Dayanağını Çıkarma

**⚠ UYARI:** Aşağıdaki yordama başlamadan önce, bilgisayarınızın güvenlik yönergelerinizi izleyin.

- [Bilgisayarınızın İçinde Çalışmaya Başlamadan Önce](#) bölümündeki yönergeleri izleyin.
- Sabit sürücünün kapağını çıkarın. Sabit sürücü kapağının resmi için bkz. [Sabit Sürücüyü Çıkarma](#).
- ExpressCard yuvasındaki ve 8-in-1 kart yuvasındaki kartları veya boş kartları çıkarın.
- WLAN kartını çıkarın (bkz. [WLAN Kartını Çıkarma](#)).
- Menteşe kapağını çıkarın (bkz. [Menteşe Kapağını Çıkarma](#)).
- Klavyeyi çıkarın (bkz. [Klavyeyi Çıkarma](#)).
- Ekran birimini çıkarın (bkz. [Ekran Birimini Çıkarma](#)).
- "P" harfiyle işaretli M2.5 x 5 mm vidayı fandan sökün.
- Bilgisayarın altındaki 14 adet M2.5 x 8 vidasını sökün.

**✍ NOT:** Vidaların yerleri aşağıda gösterilen resimdekinden biraz farklı olabilir.

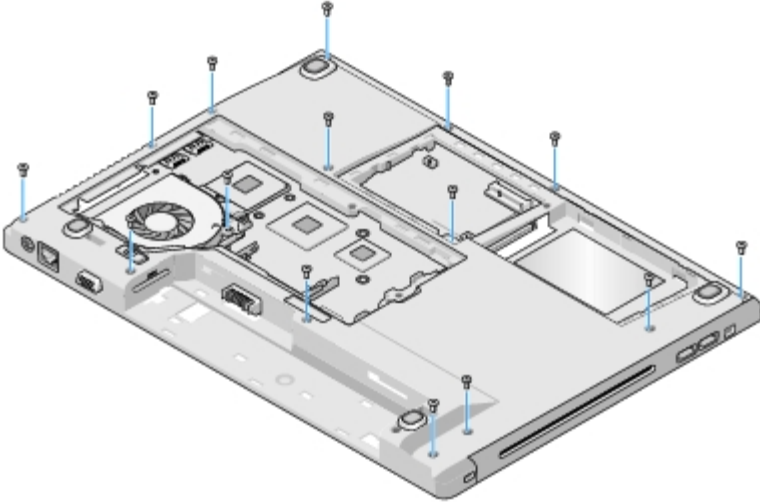

- Bilgisayarı ters çevirin ve avuç içi dayanağının üst kısmını tutan M2.5 x 5 mm vidaları çıkarın.

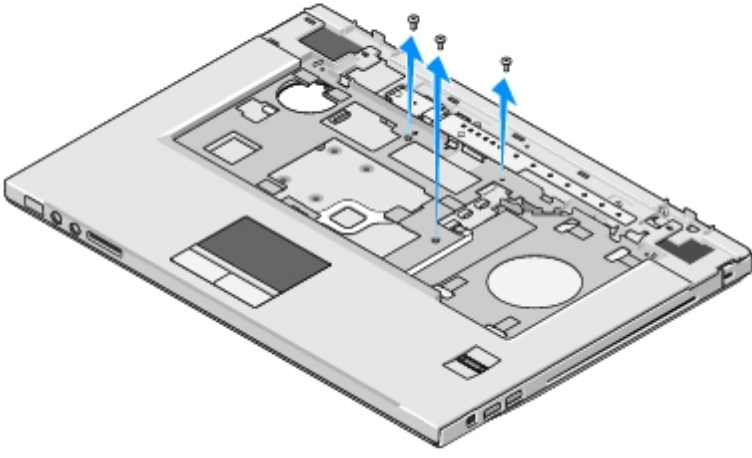

11. Multimedya düğmesi dokunmatik yüzey konektörünü sistem kartından çıkarın.
12. Dokunmatik yüzey konektörünü sistem kartından çıkarın.
13. Parmak izi okuyucusunun konektörünü sistem kartından çıkarın.

➡ **DİKKAT:** Avuç içi dayanağını bilgisayardan ayırırken fazla zorlamayın. Avuç içi dayanağı yerinden ayrılmıyorsa, yavaşça esnetin veya hafifçe zorlayın ya da dayanak yerinden çıkıncaya kadar kenar boyunca ayrılmayan yerleri ayırmaya çalışın.

14. Hoparlör konektörünü avuç içi dayanağından çıkarın. Gerekirse bandı çıkarın.
15. Soldan sağa doğru giderek, avuç içi dayanağını arka kenar boyunca dikkatlice kaldırın, sonra yumuşak bir hareketle menteşe dirseklerinin yanından tutarak kaldırın.

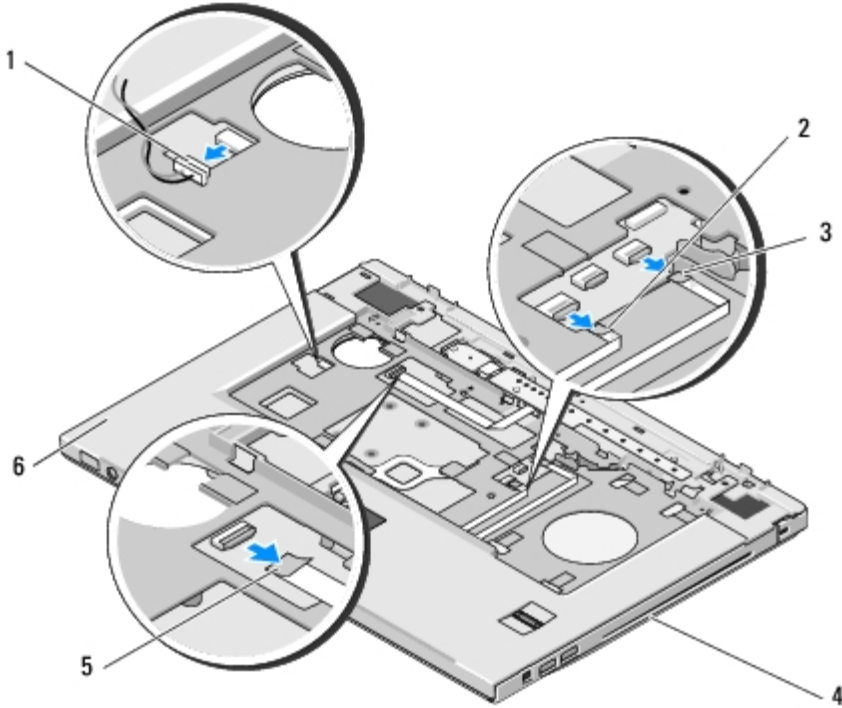

1	hoparlör konektörü	2	dokunmatik yüzey konektörü
---	--------------------	---	----------------------------

3	parmak izi okuyucusu konektörü	4	bilgisayarın tabanı
5	multimedya paneli konektörü	6	avuç içi dayanağı

## Avuç İçi Dayanağını Yerine Takma

**UYARI:** Aşağıdaki yordama başlamadan önce, bilgisayarınızın güvenlik yönergelerinizi izleyin.

**DİKKAT:** Avuç içi dayanağını yerine takmadan önce, dokunmatik yüzeyin kablosu ile dahili kart Bluetooth® kablosuz teknolojisinin kablosunun gerektiği gibi takıldığından emin olun.

Bu yordamda, çıkarma işlemini yapmış olduğunuz varsayılmaktadır [Avuç İçi Dayanağını Çıkarma](#).

1. Avuç içi dayanağını bilgisayarın tabanı ile hizalayın ve yumuşak bir hareketle yerine oturtun.
2. Hoparlör konektörünü avuç içi dayanağının alt tarafına takın.
3. Dokunmatik yüzeyin konektörünü sistem kartına takın.
4. Multimedya düğmesi dokunmatik yüzey konektörünü sistem kartına takın.
5. Parmak izi okuyucusunun konektörünü sistem kartına takın.
6. Üç M2.5 x 5 mm vidayı avuç içi dayanağının üst kısmındaki yerlerine takın.
7. Bilgisayarı ters çevirin ve avuç içi dayanağını yerine sabitlemek üzere 14 adet M2.5 x 8 mm vidayı bilgisayarın alt tarafındaki yerlerine takın.
8. M2.5 x 5 mm vidayı fanda "P" harfiyle işaretli deliğe takın.
9. Ekran birimini yerine takın (bkz. [Ekran Birimini Yerine Takma](#)).
10. Klavyeyi yerine takın (bkz. [Klavyeyi Değiştirme](#)).
11. Menteşe kapağını yerine takın (bkz. [Menteşe Kapağını Yerine Takma](#)).
12. WLAN kartını yerine takın (bkz. [WLAN Kartını Yerine Takma](#)).
13. Sabit disk sürücünün kapağını yerine takın. Sabit sürücü kapağının resmi için bkz. [Sabit Sürücüyü Çıkarma](#).
14. Çıkardığınız boş kartları tekrar ExpressCard yuvası ile 8-in-1 kart yuvasına takın.

[İçerik Sayfasına Dön](#)

# Parmak İzi Okuyucusu

## Dell™ Vostro™ 1510 Servis El Kitabı

- [Parmak İzi Okuyucusunu Çıkarma](#)
- [Parmak İzi Okuyucusunu Yerine Takma](#)

## Parmak İzi Okuyucusunu Çıkarma

**⚠ UYARI:** Aşağıdaki yordama başlamadan önce, bilgisayarınızın güvenlik yönergelerinizi izleyin.

- [Bilgisayarınızın İçinde Çalışmaya Başlamadan Önce](#) bölümündeki yordamları izleyin.
- Sabit disk kapağını çıkarın. Sabit disk kapağının resmi için bkz. [Sabit Sürücüyü Çıkarma](#).
- WLAN kartını çıkarın (bkz. [WLAN Kartını Çıkarma](#)).
- Menteşe kapağını çıkarın (bkz. [Menteşe Kapağını Çıkarma](#)).
- Klavyeyi çıkarın (bkz. [Klavyeyi Çıkarma](#)).
- Ekran birimini çıkarın (bkz. [Ekran Birimini Çıkarma](#)).
- Avuç içi dayanağını çıkarın (bkz. [Avuç İçi Dayanağını Çıkarma](#)).
- Avuç içi dayanağının alt tarafında, parmak izi okuyucusunun kapağındaki M2 x 3 mm vidayı sökün ve okuyucunun kapağını kaldırıp avuç içi dayanağından çıkarın.
- Parmak izi okuyucusunun kablo konektörünün çıkması için konektördeki kilit kolunu yukarı döndürün.
- Parmak izi okuyucusunun kablosunu okuyucunun konektöründen kaydırarak çıkarın.
- Parmak izi okuyucusunu avuç içi dayanağından çıkarın.

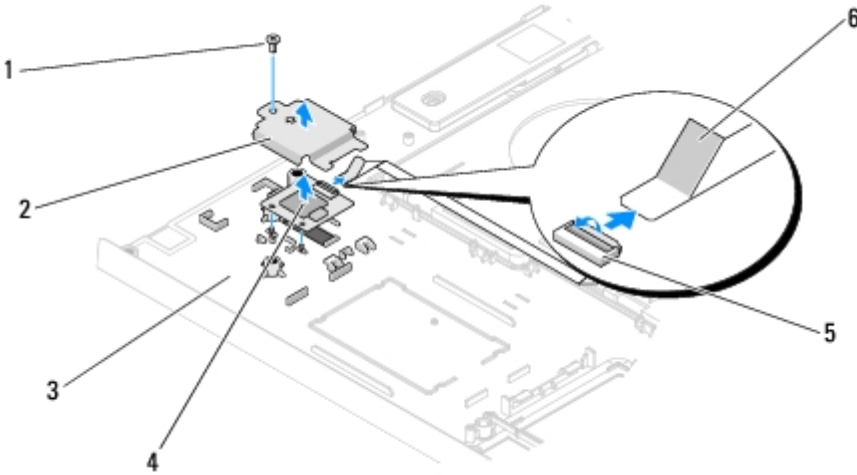

1	M2 x 3 mm vida	2	parmak izi okuyucusunun kapağı
3	avuç içi dayanağının alt kısmı	4	parmak izi okuyucusu
5	parmak izi okuyucusunun üzerinde kilit kolu bulunan konektörü	6	parmak izi okuyucusunun kablosu

---

# Parmak İzi Okuyucusunu Yerine Takma

 **UYARI:** Aşağıdaki yordama başlamadan önce, bilgisayarınızın güvenlik yönergelerinizi izleyin.

 **DİKKAT:** Avuç içi dayanağını yerine takmadan önce, dokunmatik yüzeyin kablosu ile dahili kart Bluetooth® kablosuz teknolojisinin kablosunun gerektiği gibi takıldığından emin olun.

Bu yordamda, çıkarma işlemini yapmış olduğunuz varsayılmaktadır [Parmak İzi Okuyucusunu Çıkarma](#).

1. Parmak izi okuyucusunu avuç iç dayanağının alt tarafındaki yerine yerleştirin.
2. Parmak izi okuyucusunun kablo konektörünü okuyucunun konektörüne takın ve kabloyu sabitlemek için kilit kolunu aşağı döndürün.
3. Parmak izi okuyucusunun kapağını yerine takın ve avuç iç dayanağına kapağı sabitleyen M2 x 3 mm vidayı sıkın.
4. Avuç içi dayanağını yerine takın (bkz. [Avuç İçi Dayanağını Yerine Takma](#)).
5. Ekran birimini yerine takın (bkz. [Ekran Birimini Yerine Takma](#)).
6. Klavyeyi yerine takın (bkz. [Klavyeyi Değiştirme](#)).
7. Mentеше kapağını yerine takın (bkz. [Menteşe Kapağını Yerine Takma](#)).
8. WLAN kartını yerine takın (bkz. [WLAN Kartını Yerine Takma](#)).
9. Sabit disk sürücünün kapağını yerine takın. Sabit disk sürücü kapağının resmi için bkz. [Sabit Sürücüyü Çıkarma](#).

---

[İçerik Sayfasına Dön](#)

# Bluetooth® Kablosuz Teknolojisi Bulunan Dahili Kart

## Dell™ Vostro™ 1510 Servis El Kitabı

- [Kartı Çıkarma](#)
- [Kartı Değiştirme](#)

**⚠ UYARI:** Bu bölümdeki yordamlardan herhangi birine başlamadan önce bilgisayarınızla birlikte verilen güvenlik yönergelerine uyun.

Bilgisayarınızla birlikte Bluetooth kablosuz teknolojisi olan bir kart sipariş ettiyseniz, kart takılı olarak gelir.

## Kartı Çıkarma

- [Bilgisayarınızın İçinde Çalışmaya Başlamadan Önce](#) bölümündeki yordamları izleyin.
- Sabit sürücünün kapağını çıkarın. Sabit sürücü kapağının resmi için bkz. [Sabit Sürücüyü Çıkarma](#).
- WLAN kartını çıkarın (bkz. [WLAN Kartını Çıkarma](#)).
- Menteşe kapağını çıkarın (bkz. [Menteşe Kapağını Çıkarma](#)).
- Klavyeyi çıkarın (bkz. [Klavyeyi Çıkarma](#)).
- Ekran birimini çıkarın (bkz. [Ekran Birimini Çıkarma](#)).
- Avuç içi dayanağını çıkarın (bkz. [Avuç İçi Dayanağını Çıkarma](#)).
- Kartı USB kartına tutturun M2 x 3 mm vidayı sökün.
- Kartı ve kabloyu kaldırın ve kart konektörünü karttan çıkarın.
- Kart bölmesinden kartı çıkarın.

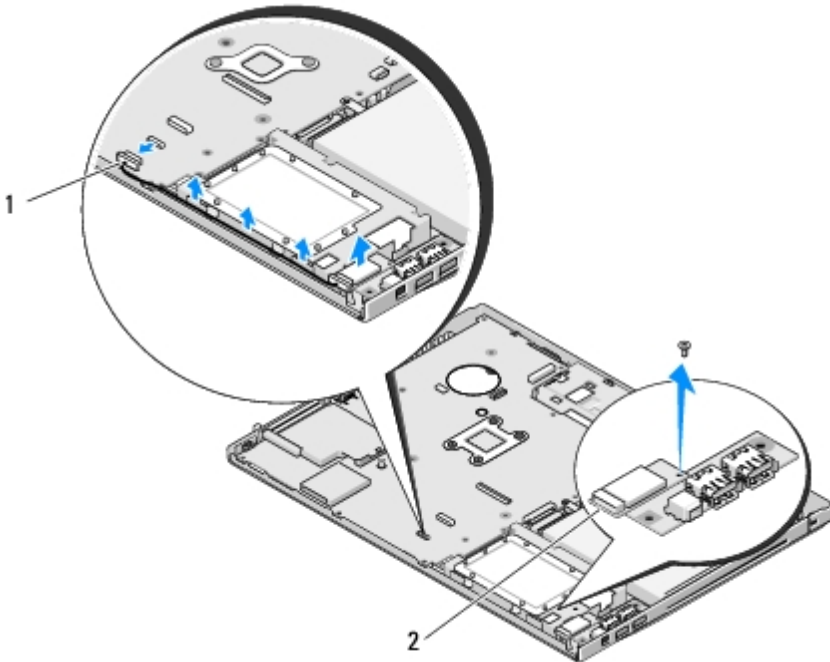

1	kart kablo konektörü	2	kart
---	----------------------	---	------

---

## Kartı Deęiřtirme

**⚠ UYARI:** Bu bölümdeki yordamlardan herhangi birine başlamadan önce bilgisayarınızla birlikte verilen güvenlik yönergelerine uyun.

Bu yordamda, çıkarma işlemini yapmış olduğunuz varsayılmaktadır [Kartı Çıkarma](#).

1. Kabloyu karta bağlayın.
2. Kart bölmesine kartı takın.
3. Kartı USB kartına tutturun M2 x 3 mm vidayı yerine takın.
4. Avuç içi dayanağını yerine takın (bkz. [Avuç İçi Dayanağını Yerine Takma](#)).
5. Ekran birimini yerine takın (bkz. [Ekran Birimini Yerine Takma](#)).
6. Klavyeyi yerine takın (bkz. [Klavyeyi Deęiřtirme](#)).
7. Mentefe kapađını yerine takın (bkz. [Menteře Kapađını Yerine Takma](#)).
8. WLAN kartını yerine takın (bkz. [WLAN Kartını Yerine Takma](#)).
9. Sabit disk sürücünün kapađını yerine takın. Sabit sürücü kapađının resmi için bkz. [Sabit Sürücüyü Çıkarma](#).

---

[İçerik Sayfasına Dön](#)



# Optik Sürücü

## Dell™ Vostro™ 1510 Servis El Kitabı

- [Optik Sürücüyü Çıkarma](#)
- [Optik Sürücüyü Değiştirme](#)

## Optik Sürücüyü Çıkarma

**⚠ UYARI:** Bu bölümdeki yordamlardan herhangi birine başlamadan önce bilgisayarınızla birlikte verilen güvenlik yönergelerine uyun.

- [Bilgisayarınızın İçinde Çalışmaya Başlamadan Önce](#) bölümündeki yordamları izleyin.
- Sabit sürücünün kapağını çıkarın. Sabit sürücü kapağının resmi için bkz. [Sabit Sürücüyü Çıkarma](#).
- WLAN kartını çıkarın (bkz. [WLAN Kartını Çıkarma](#)).
- Menteşe kapağını çıkarın (bkz. [Menteşe Kapağını Çıkarma](#)).
- Klavyeyi çıkarın (bkz. [Klavyeyi Çıkarma](#)).
- Ekran birimini çıkarın (bkz. [Ekran Birimini Çıkarma](#)).
- Avuç içi dayanağını çıkarın (bkz. [Avuç İçi Dayanağını Çıkarma](#)).
- Optik sürücüdeki M2 x 5 mm vidayı sökün.
- Optik sürücünün arka ucunu dışarı doğru kaldırın ve sürücünün kablosunu sistem kartındaki konektörden çıkarın.

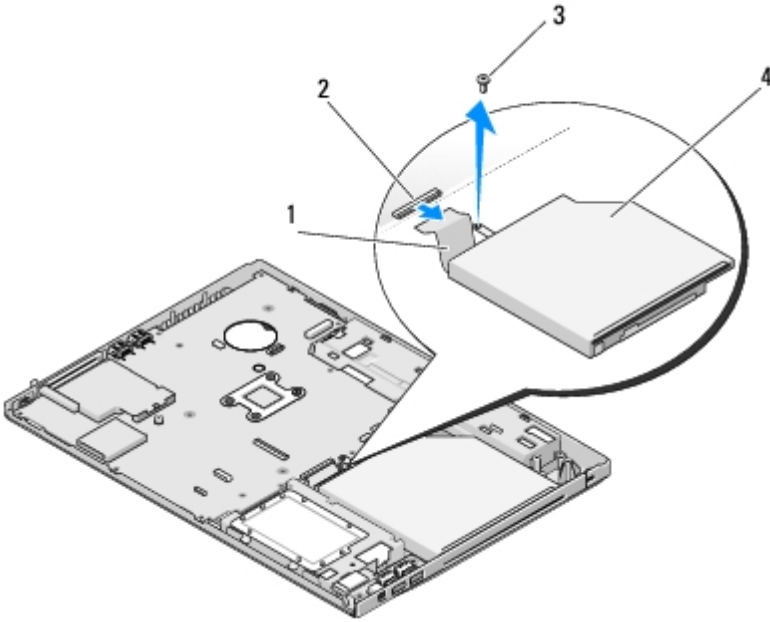

1	optik sürücü kablosu	2	optik sürücü kablosu
3	M2 x 5 mm vida (1)	4	optik sürücü

# Optik Sürücüyü Deęiřtirme



**UYARI:** Bu bölümdeki yordamlardan herhangi birine başlamadan önce bilgisayarınızla birlikte verilen güvenlik yönergelerine uyun.

Bu yordamda, çıkarma işlemini yapmış olduğunuz varsayılmaktadır [Optik Sürücüyü Çıkarma](#).

1. Optik sürücünün kablosunu sistem kartındaki konektöre takın.
2. Optik sürücüyü sistem kartına tutturmak için M2 x 5 mm vidayı yerine takın.
3. Avuç içi dayanağını yerine takın (bkz. [Avuç İçi Dayanağını Yerine Takma](#)).
4. Ekran birimini yerine takın (bkz. [Ekran Birimini Yerine Takma](#)).
5. Klavyeyi yerine takın (bkz. [Klavyeyi Deęiřtirme](#)).
6. Mentefe kapağını yerine takın (bkz. [Menteře Kapağını Yerine Takma](#)).
7. WLAN kartını yerine takın (bkz. [WLAN Kartını Yerine Takma](#)).
8. Sabit disk sürücünün kapağını yerine takın. Sabit sürücü kapağının resmi için bkz. [Sabit Sürücüyü Çıkarma](#).

---

[İçerik Sayfasına Dön](#)

# Sistem Kartı

## Dell™ Vostro™ 1510 Servis El Kitabı

- [Sistem Kartını Çıkarma](#)
- [Sistem Kartını Yerine Takma](#)

Sistem kartının BIOS yongasında Servis Etiketini bulunur, bu etiket bilgisayarın altında bir barkod etiketi şeklinde de bulunur. Sistem kartı değiştirme setinde, Servis Etiketini yeni sistem kartına aktarmak için kullanılan yardımcı program içeren ortam vardır.

## Sistem Kartını Çıkarma

**⚠ UYARI:** Aşağıdaki yordama başlamadan önce, bilgisayarınızın güvenlik yönergelerinizi izleyin.

- [Bilgisayarınızın İçinde Çalışmaya Başlamadan Önce](#) bölümündeki yönergeleri izleyin.
- ExpressCard yuvası ile 8-in-1 kart yuvasındaki kartları veya boş kartları çıkarın.
- Sabit sürücüyü çıkarın (bkz. [Sabit Sürücüyü Çıkarma](#)).
- WLAN kartını çıkarın (bkz. [WLAN Kartını Çıkarma](#)).
- Fanı çıkarın (bkz. [Fanı Çıkarma](#)).
- Menteşe kapağını çıkarın (bkz. [Menteşe Kapağını Çıkarma](#)).
- Klavyeyi çıkarın (bkz. [Klavyeyi Çıkarma](#)).
- Ekran birimini çıkarın (bkz. [Ekran Birimini Çıkarma](#)).
- Avuç içi dayanağını çıkarın (bkz. [Avuç İçi Dayanağını Çıkarma](#)).
- Optik sürücüyü çıkarın (bkz. [Optik Sürücüyü Çıkarma](#)).
- Sistem kartından 1394/USB ek kart kablosunu çıkarın.
- Sistem kartının üst tarafındaki üç M2.5 x 5 mm vidayı sökün.
- Sistem kartının sağ kenarını kaldırın, sonra dikkatli bir şekilde sistem kartını bilgisayardan dışarı çıkarın.

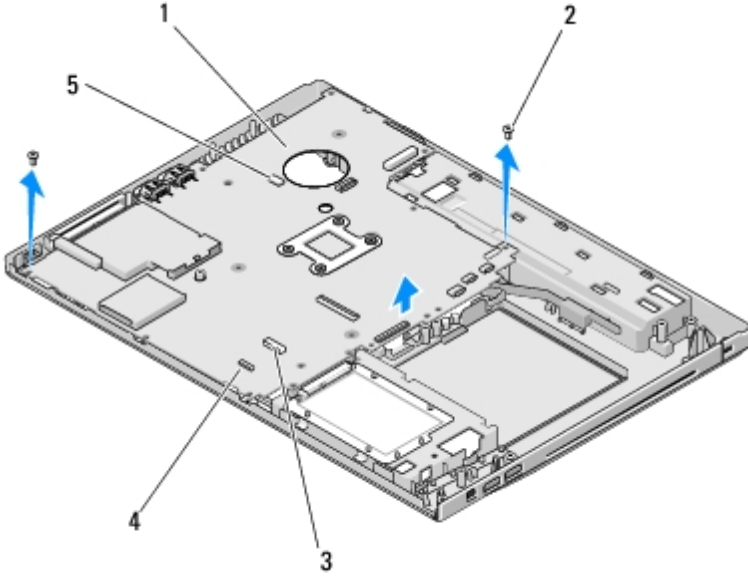

1	sistem kartı	2	M2.5 x 5 mm sistem kartı vidaları (3)
3	USB ek kart kablo konektörü	4	Bluetooth teknolojili kartın kablo konektörü
5	hoparlör kablosu konektörü		

## Sistem Kartını Yeriine Takma

**⚠ UYARI:** Aşağıdaki yordama başlamadan önce, bilgisayarınızın güvenlik yönergelerinizi izleyin.

**➡ DİKKAT:** Gevşek kabloların sistem kartının altına sıkışmamasına dikkat edin.

Bu yordamda, çıkarma işlemini yapmış olduğunuz varsayılmaktadır [Sistem Kartını Çıkarma](#).

1. Sistem kartını eğik bir biçimde tutarak, karttaki konektörler bilgisayarın altındaki deliklerle aynı hizaya gelinceye kadar kartın sol tarafını bilgisayarın alt tarafına sokun, sonra dikkatli bir şekilde sistem kartını yerine yerleştirin.
2. Sistem kartının üç M2.5 x 5 mm vidasını yerlerine takın.
3. 1394/USB ek kart kablosunu sistem kartındaki konektöre takın.
4. Optik sürücüyü yerine takın (bkz. [Optik Sürücüyü Değiştirme](#)).
5. Avuç içi dayanağını yerine takın (bkz. [Avuç İçi Dayanağını Yeriine Takma](#)).
6. Ekran birimini yerine takın (bkz. [Ekran Birimini Yeriine Takma](#)).
7. Klavyeyi yerine takın (bkz. [Klavyeyi Değiştirme](#)).
8. Menteşe kapağını yerine takın (bkz. [Menteşe Kapağını Yeriine Takma](#)).
9. Fanı yerine takın (bkz. [Fanı Yeriine Takma](#)).
10. WLAN kartını yerine takın (bkz. [WLAN Kartını Yeriine Takma](#)).
11. Sabit sürücüyü yerine takın (bkz. [Sabit Sürücüyü Yeriine Takma](#)).
12. Çıkardığınız boş kartları tekrar ExpressCard yuvası ile 8-in-1 kart yuvasına takın.

**DİKKAT:** Bilgisayarı çalıştırmadan önce, tüm vidaları yerlerine takın ve bilgisayarın içindeki vidaların hepsinin yerlerinde



olduğundan emin olun. Aksi takdirde bilgisayarınız zarar görebilir.

13. Bilgisayarı açın.



**NOT:** BIOS'u sıfırlamak için bir BIOS güncelleme programı ortamı kullanıyorsanız, bilgisayarı bir defalık olarak o ortamdan başlatmak için ortamı takmadan önce <F12> tuşuna basın. Aksi takdirde, varsayılan önyükleme sırasını değiştirmek üzere sistem kurulum programına girmeniz gerekir.

14. BIOS'u güncelleyin (daha fazla bilgi için bkz. [BIOS'u Sıfırlama](#)).

15. Bilgisayar Servis Etiketinin bulunduğu yeni sistem kartında BIOS'u güncellemek için sistem kurulum programına girin. Sistem kurulum programı ile ilgili bilgi için bilgisayarınızda veya [support.dell.com](http://support.dell.com) adresinde bulunan *Dell™ Teknoloji Kılavuzuna* bakın.

---

[İçerik Sayfasına Dön](#)

# Hoparlör Birimi

## Dell™ Vostro™ 1510 Servis El Kitabı

- [Hoparlör Birimini Çıkarma](#)
- [Hoparlör Birimini Yerine Takma](#)

## Hoparlör Birimini Çıkarma

**⚠ UYARI:** Aşağıdaki yordama başlamadan önce, bilgisayarınızın güvenlik yönergelerinizi izleyin.

- [Bilgisayarınızın İçinde Çalışmaya Başlamadan Önce](#) bölümündeki yönergeleri izleyin.
- Sabit sürücünün kapağını çıkarın. Sabit sürücü kapağının resmi için bkz. [Sabit Sürücüyü Çıkarma](#).
- WLAN kartını çıkarın (bkz. [WLAN Kartını Çıkarma](#)).
- Menteşe kapağını çıkarın (bkz. [Menteşe Kapağını Çıkarma](#)).
- Klavyeyi çıkarın (bkz. [Klavyeyi Çıkarma](#)).
- Ekran birimini çıkarın (bkz. [Ekran Birimini Çıkarma](#)).
- Avuç içi dayanağını çıkarın (bkz. [Avuç İçi Dayanağını Çıkarma](#)).
- Hoparlör birimindeki dört M2 x 3 mm vidayı sökün.
- Hoparlör birimini çıkarın.

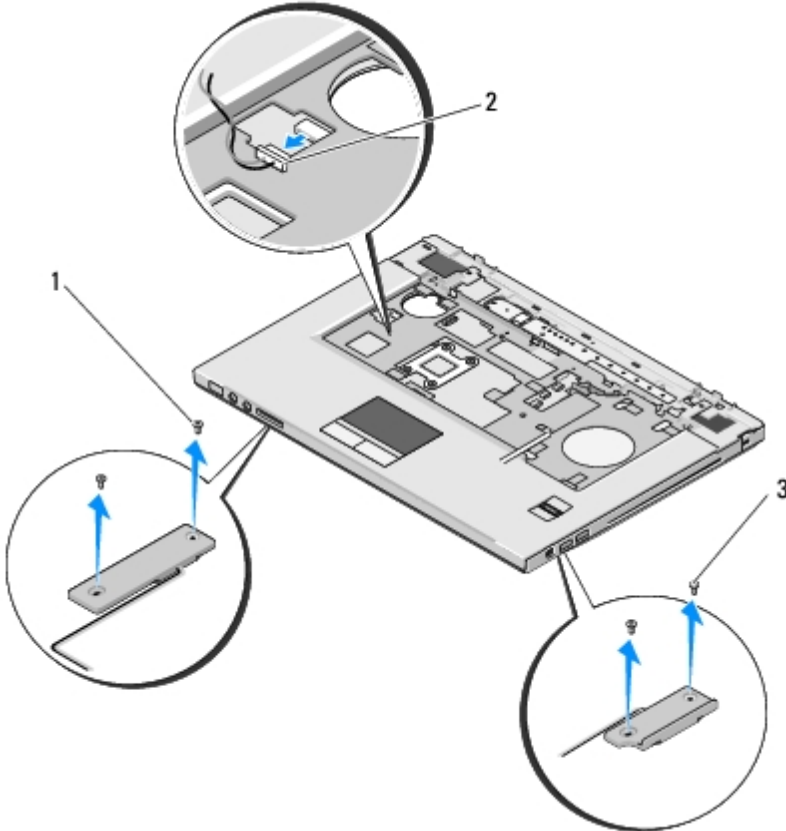

1	M2.5 x 5 mm vidalar (2)	2	hoparlör konektörü
3	M2.5 x 5 mm vidalar (2)		

## Hoparlör Birimini Yerine Takma

**⚠ UYARI:** Aşağıdaki yordama başlamadan önce, bilgisayarınızın güvenlik yönergelerinizi izleyin.

Bu yordamda, çıkarma işlemini yapmış olduğunuz varsayılmaktadır [Hoparlör Birimini Çıkarma](#).

1. Hoparlör birimindeki kılavuz tırnakları bilgisayarın altındaki kılavuz çubuklarla aynı hizaya getirin, sonra birimin yerine indirerek yerleştirin.
2. Hoparlör birimini yerine tutturan dört M2.5 x 5 mm vidayı yerine takın.
3. Avuç içi dayanağını yerine takın (bkz. [Avuç İçi Dayanağını Yerine Takma](#)).
4. Ekran birimini yerine takın (bkz. [Ekran Birimini Yerine Takma](#)).
5. Klavyeyi yerine takın (bkz. [Klavyeyi Değiştirme](#)).
6. Mentеше kapağını yerine takın (bkz. [Menteşe Kapağını Yerine Takma](#)).
7. WLAN kartını yerine takın (bkz. [WLAN Kartını Yerine Takma](#)).
8. Sabit sürücünün kapağını yerine takın. Sabit sürücü kapağının resmi için bkz. [Sabit Sürücüyü Çıkarma](#).

[İçerik Sayfasına Dön](#)

# USB Ek Kart

## Dell™ Vostro™ 1510 Servis El Kitabı

- [USB Ek Kartı Çıkarma](#)
- [USB Ek Kartı Yerine Takma](#)

## USB Ek Kartı Çıkarma

**⚠ UYARI:** Aşağıdaki yordama başlamadan önce, bilgisayarınızın güvenlik yönergelerinizi izleyin.

1. [Bilgisayarınızın İçinde Çalışmaya Başlamadan Önce](#) bölümündeki yönergeleri izleyin.
2. Sabit sürücünün kapağını çıkarın. Sabit sürücü kapağının resmi için bkz. [Sabit Sürücüyü Çıkarma](#).
3. WLAN kartını çıkarın (bkz. [WLAN Kartını Çıkarma](#)).
4. Mentеше kapağını çıkarın (bkz. [Menteşe Kapağını Çıkarma](#)).
5. Klavyeyi çıkarın (bkz. [Klavyeyi Çıkarma](#)).
6. Ekran birimini çıkarın (bkz. [Ekran Birimini Çıkarma](#)).
7. Avuç içi dayanağını çıkarın (bkz. [Avuç İçi Dayanağını Çıkarma](#)).
8. Bluetooth kablosuz teknoloji dahili kart varsa, bu kartı da çıkarın (bkz. [Kartı Çıkarma](#)).
9. Ek karttaki M2.5 x 5 mm vidayı çıkarın.
10. Ek kartın konektörünü karttan çıkarın.
11. Ek kartı bilgisayarın tabanındaki yerinden çıkarın.

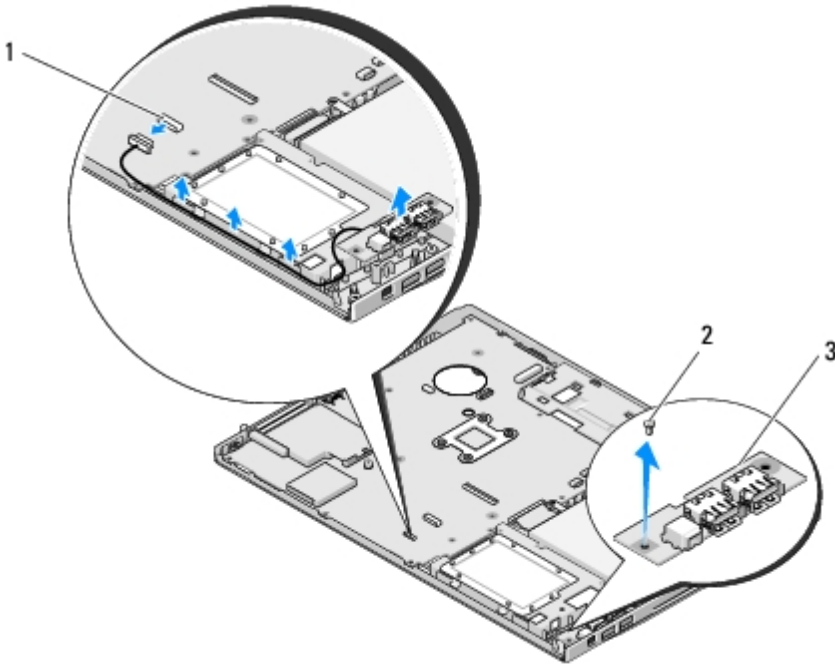



1	ek kart konektörü	2	M2.5 x 5 mm vida (1)
3	USB ek kart		

## USB Ek Kartı Yerine Takma

**⚠ UYARI:** Aşağıdaki yordama başlamadan önce, bilgisayarınızın güvenlik yönergelerinizi izleyin.

Bu yordamda, çıkarma işlemini yapmış olduğunuz varsayılmaktadır [USB Ek Kartı Çıkarma](#).

1. Ek kartı bilgisayarın tabanına tutturun M2.5 x 5 mm vidayı yerine takın.
2. Ek kartın konektörünü karta takın.
3. Bluetooth kablosuz teknolojili dahili kart varsa, bu kartı yerine takın (bkz. [Kartı Çıkarma](#)).
4. Avuç içi dayanağını yerine takın (bkz. [Avuç İçi Dayanağını Yerine Takma](#)).
5. Ekran birimini yerine takın (bkz. [Ekran Birimini Yerine Takma](#)).
6. Klavyeyi yerine takın (bkz. [Klavyeyi Değiştirme](#)).
7. Menteşe kapağını yerine takın (bkz. [Menteşe Kapağını Yerine Takma](#)).
8. WLAN kartını yerine takın (bkz. [WLAN Kartını Yerine Takma](#)).
9. Sabit disk sürücünün kapağını yerine takın. Sabit sürücü kapağının resmi için bkz. [Sabit Sürücüyü Çıkarma](#).

[İçerik Sayfasına Dön](#)

# Pil Mandalı Düzeneği

## Dell™ Vostro™ 1510 Servis El Kitabı

- [Pil Mandalı Düzeneğini Çıkarma](#)
- [Pil Mandalı Düzeneğini Yerine Takma](#)

## Pil Mandalı Düzeneğini Çıkarma

**⚠ UYARI:** Aşağıdaki yordama başlamadan önce, bilgisayarınızın güvenlik yönergelerinizi izleyin.

- [Bilgisayarınızın İçinde Çalışmaya Başlamadan Önce](#) bölümündeki yönergeleri izleyin.
- Sabit sürücüyü çıkarın (bkz. [Sabit Sürücüyü Çıkarma](#)).
- WLAN kartını çıkarın (bkz. [WLAN Kartını Çıkarma](#)).
- Fanı çıkarın (bkz. [Fanı Çıkarma](#)).
- Menteşe kapağını çıkarın (bkz. [Menteşe Kapağını Çıkarma](#)).
- Klavyeyi çıkarın (bkz. [Klavyeyi Çıkarma](#)).
- Ekran birimini çıkarın (bkz. [Ekran Birimini Çıkarma](#)).
- Avuç içi dayanağını çıkarın (bkz. [Avuç İçi Dayanağını Çıkarma](#)).
- Bluetooth® kablosuz teknoloji dahili kartı sistem kartına bağlayan kabloyu çıkarın (bkz. [Kartı Çıkarma](#)).
- Optik sürücüyü çıkarın (bkz. [Optik Sürücüyü Çıkarma](#)).
- Sistem kartını çıkarın (bkz. [Sistem Kartını Çıkarma](#)).
- Pil mandalı yayını çıkarın.

**➡ DİKKAT:** Pil mandalı düzeneğindeki yay mandal düzeneğine sabitlenmemiştir ve kolayca kaybolabilir. Pil mandalı düzeneğini çıkarırken, mandal tekrar takılmaya hazır olana kadar yayı güvenli bir yere koyun.

- Pil mandalını sistemin tabanına tutturun vidayı çıkarın.
- Pil mandalının kenarını kaldırın.
- Pil mandalını sistemden çıkarın.
- Pil kilitleme mandalındaki sabitleme klipslerini sıkın.
- Pil kilit mandalını çıkarın.

**➡ DİKKAT:** Pil serbest bırakma düğmesini çıkarmadan önce, yerine doğru şekilde takabilmek için düğmenin yönüne dikkat edin.

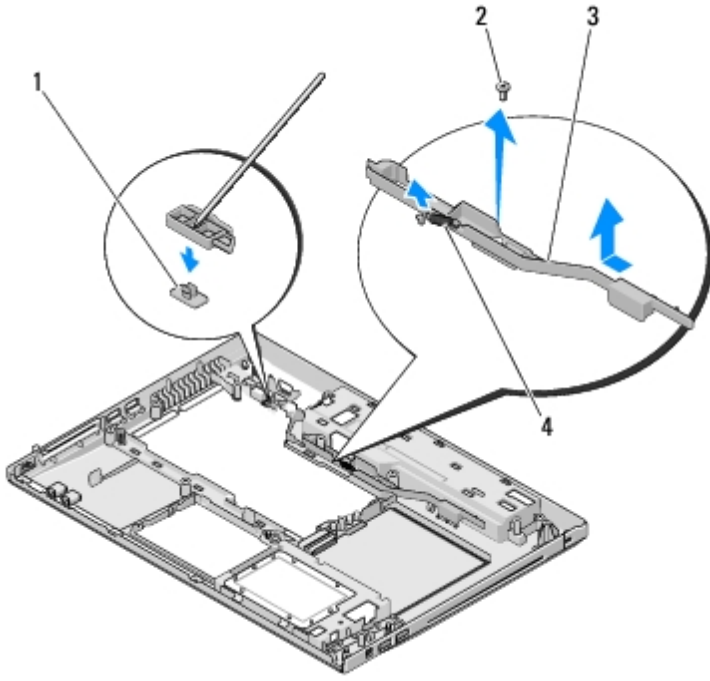

1	pil serbest bırakma düğmesi	2	hizalama dirseği vidası (1)
3	pil mandalı düzeneği	4	yay

## Pil Mandalı Düzeneğini Yerine Takma

**UYARI:** Aşağıdaki yordama başlamadan önce, bilgisayarınızın güvenlik yönergelerinizi izleyin.

**DİKKAT:** Pil mandalı düzeneğinin doğru yönde takıldığından emin olun. Düzenek takılırken vida oyuğu yukarı bakıyor olmalıdır.

Bu yordamda, çıkarma işlemini yapmış olduğunuz varsayılmaktadır [Pil Mandalı Düzeneğini Çıkarma](#).

1. Pil mandalı yayının, düzeneğin kılavuz çubuğuna doğru şekilde takıldığından emin olun.
2. Pil serbest bırakma düğmesini pil mandalı düzeneğindeki delikle aynı hizaya getirip, düğmeyi yerine bastırın.
3. Pil serbest bırakma düğmesini pil mandalı düzeneğine tutturun M2 x 3-mm vidayı yerine takın.
4. Pil mandalı düzeneğindeki kılavuz çubuğu bilgisayarın tabanındaki yuva ile aynı hizaya getirip, mandal düzeneğini yerine oturtun.

**DİKKAT:** Düzgün şekilde hizalanmış olup olmadığını anlamak için pil serbest bırakma düğmesine basın. Serbest bırakma düğmesine zor basılıyorsa, tam olarak hizalanıp hizalanmadığını kontrol edin.

5. Sistem kartını takın (bkz. [Sistem Kartını Yerine Takma](#)).
6. Bluetooth kablosuz teknoloji dahili kartı sistem kartına tutturun kabloyu yerine takın (bkz. [Kartı Değiştirme](#)).
7. Optik sürücüyü yerine takın (bkz. [Optik Sürücüyü Değiştirme](#)).
8. Avuç içi dayanağını yerine takın (bkz. [Avuç İçi Dayanağını Yerine Takma](#)).
9. Ekran birimini yerine takın (bkz. [Ekran Birimini Yerine Takma](#)).
10. Klavyeyi yerine takın (bkz. [Klavyeyi Değiştirme](#)).

11. Mentefe kapađını yerine takın (bkz. [MenteŒe Kapađını Yerine Takma](#)).
12. Fanı yerine takın (bkz. [Fanı Yerine Takma](#)).
13. Sabit Œürücüyü yerine takın (bkz. [Sabit Œürücüyü Yerine Takma](#)).
14. WLAN kartını yerine takın (bkz. [WLAN Kartını Yerine Takma](#)).

---

[İçerik Sayfasına Dön](#)

# Düğme pil

## Dell™ Vostro™ 1510 Servis El Kitabı

- [Düğme Pili Çıkarma](#)
- [Düğme Pili Yerine Takma](#)

## Düğme Pili Çıkarma

**⚠ UYARI:** Bu bölümdeki yordamlardan herhangi birine başlamadan önce bilgisayarınızla birlikte verilen güvenlik yönergelerine uyun.

- [Bilgisayarınızın İçinde Çalışmaya Başlamadan Önce](#) bölümündeki yordamları izleyin.
- Sabit sürücüyü çıkarın (bkz. [Sabit Sürücüyü Çıkarma](#)).
- WLAN kartını çıkarın (bkz. [WLAN Kartını Çıkarma](#)).
- Fanı çıkarın (bkz. [Fanı Çıkarma](#)).
- Menteşe kapağını çıkarın (bkz. [Menteşe Kapağını Çıkarma](#)).
- Klavyeyi çıkarın (bkz. [Klavyeyi Çıkarma](#)).
- Ekran birimini çıkarın (bkz. [Ekran Birimini Çıkarma](#)).
- Avuç içi dayanağını çıkarın (bkz. [Avuç İçi Dayanağını Çıkarma](#)).
- Optik sürücüyü çıkarın (bkz. [Optik Sürücüyü Çıkarma](#)).
- Sistem kartını çıkarın (bkz. [Sistem Kartını Çıkarma](#)).
- Düğme pilin kablo konektörünü sistem katından çıkarın.
- Düğme pili sistem katından alın.

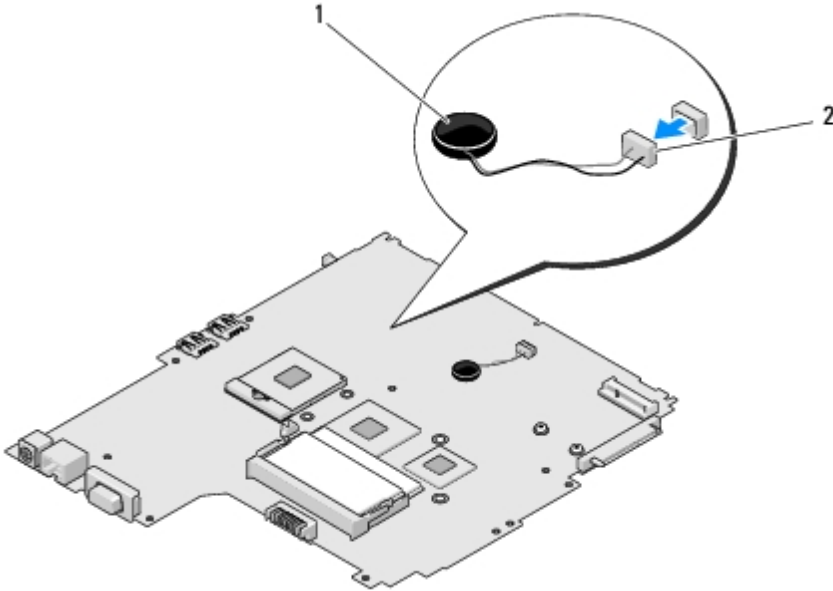

## Düğme Pili Yerine Takma

 **UYARI:** Bu bölümdeki yordamlardan herhangi birine başlamadan önce bilgisayarınızla birlikte verilen güvenlik yönergelerine uyun.

Bu yordamda, çıkarma işlemini yapmış olduğunuz varsayılmaktadır Düğme Pili Çıkarma.

1. Düğme pilin kablosunu sistem kartına takın.
2. Düğme pili sistem kartına yerleştirin.
3. Sistem kartını takın (bkz. [Sistem Kartını Yerine Takma](#)).
4. Optik sürücüyü yerine takın (bkz. [Optik Sürücüyü Değıştirme](#)).
5. Avuç içi dayanağını yerine takın (bkz. [Avuç İçi Dayanağını Yerine Takma](#)).
6. Ekran birimini yerine takın (bkz. [Ekran Birimini Yerine Takma](#)).
7. Klavyeyi yerine takın (bkz. [Klavyeyi Değıştirme](#)).
8. Mentеше kapağını yerine takın (bkz. [Menteşe Kapağını Yerine Takma](#)).
9. Fanı yerine takın (bkz. [Fanı Yerine Takma](#)).
10. WLAN kartını yerine takın (bkz. [WLAN Kartını Yerine Takma](#)).
11. Sabit sürücüyü yerine takın (bkz. [Sabit Sürücüyü Yerine Takma](#)).

---

[İçerik Sayfasına Dön](#)

# BIOS'u Sıfırlama

## Dell™ Vostro™ 1510 Servis El Kitabı

- [BIOS'u CD'den Sıfırlama](#)
- [BIOS'u Sabit Sürücüden Sıfırlama](#)

Yeni sistem kartı ile birlikte, BIOS güncelleme programı içeren bir ortam (örneğin, bir CD) verilmişse, o ortamı kullanarak BIOS'u sıfırlayın. BIOS güncelleme programı içeren bir ortam yoksa, bkz. [BIOS'u Sabit Sürücüden Sıfırlama](#).

## BIOS'u CD'den Sıfırlama

**DİKKAT:** AC adaptörünü, elektrikte bir kesinti olmaması için çalışan bir elektrik prizine takın. Aksi takdirde sistem zarar görebilir.

- AC adaptörünün bir elektrik prizine bağlı ve ana pilin düzgün şekilde takılı olduğundan emin olun.
- Bilgisayarınızı başlatın.
- Sürücü tepsisini açmak için optik sürücünün ön tarafındaki çıkarma düğmesine basın.
- BIOS güncelleme CD'sini sürücü tepsisinin ortasına yerleştirin ve tepsiyi hafifçe iterek kapatın.
- Bilgisayarı yeniden başlatın.
- DELL logosu görüldüğünde hemen <F12> tuşuna basın.

**NOT:** Klavyede bir tuş uzun süre basılı tutulduğunda klavye hatasına yol açabilir. Olası klavye hatalarını önlemek üzere **Boot Device** (Önyükleme Aygıtı) Menüsü görünene kadar <F12> tuşunu eşit aralıklarla basıp bırakın.

Fazla uzun süre beklediyseniz ve işletim sistemi logosu görünürse, Microsoft® Windows® masaüstünü görene kadar bekleyin; ardından bilgisayarınızı kapatın ve yeniden deneyin.

- Boot Device** (Önyükleme Aracı) **Menüsünde**, **CD-ROM**'u vurgulamak için yukarı ya da aşağı ok tuşunu kullanın veya klavyeden ilgili numaraya basın, ardından <Enter> tuşuna basın.

**NOT:** Quickboot (Hızlı önyükleme) özelliği yalnızca geçerli önyükleme için önyükleme sırasını değiştirir. Yeniden başlatma sırasında, bilgisayar sistem kurulumunda belirtilen önyükleme sırasına göre önyüklenir.

**DİKKAT:** Bu işlem bir defa başladıktan sonra yarıda kesmeyin. Aksi takdirde sistem zarar görebilir.

- Ekrandaki yönergeleri izleyin. Bilgisayar yüklemeye devam eder ve yeni BIOS'u güncelleştirir. Güncelleme tamamlandığında bilgisayar otomatik olarak yeniden başlar.
- BIOS güncelleme programını içeren CD'yi sürücüden çıkarın.

## BIOS'u Sabit Sürücüden Sıfırlama

**DİKKAT:** AC adaptörünü, elektrikte bir kesinti olmaması için çalışan bir elektrik prizine takın. Aksi takdirde sistem zarar görebilir.

- AC adaptörünün bir elektrik prizine bağlı, ana pilin düzgün şekilde takılı ve bir ağ kablosunun da bağlı olduğundan emin olun.

2. Bilgisayarı başlatın.
3. **support.dell.com** adresinden bilgisayarınız için en yeni BIOS güncelleme dosyasını bulun.
4. Dosyayı karşıdan yüklemek **Şimdi Yükle**'yi tıklatın.
5. **İhracat Uyumluluğu Vazgeçme Belgesi** penceresi görünürse, **Evet, bu Anlaşmayı Kabul Ediyorum**'u tıklatın.
6. **Dosya Yükleme** penceresinde, **Bu programı diske kaydet**'i ve ardından **Tamam**'ı tıklatın.
7. **Kayıt Yeri** penceresinde, **Kayıt Yeri** menüsünü görmek için aşağı oku tıklatın, **Masaüstü**'nü seçin ve ardından **Kaydet**'i tıklatın.

Dosya masaüstünüze yüklenir.

8. **Yükleme Tamamlandı** penceresi açıldığında **Kapat**'ı tıklatın.

Dosya simgesi masaüstünüzde görünür ve yüklenen BIOS güncelleştirme dosyasıyla aynı ada sahiptir.

9. Masaüstündeki dosya simgesini çift tıklatın ve ekrandaki yönergeleri izleyin.

---

[İçerik Sayfasına Dön](#)